



Manuel de l'utilisateur



A lire attentivement

Ce manuel de l'utilisateur fait partie intégrante du véhicule. Il est fortement recommandé de procéder à une lecture attentive et complète de celui-ci avant d'utiliser votre véhicule pour la première fois!

Si vous venez à vendre ou céder votre eTRICKS Citizen, vous êtes tenu de transférer ce manuel au nouveau propriétaire.

Nota: votre eTRICKS Citizen est homologué en tant que cyclomoteur électrique, catégorie L1e.

Cette homologation sur route ouverte ne reste valable que si vous conservez l'intégralité des éléments et équipements montés d'origine sur le véhicule.

Il n'est donc pas conçu pour être modifié mais peut être équipé d'accessoires conçus et développés par SEV Electric Vehicles pour votre eTRICKS Citizen.

Nota: la société SEV Electric Vehicles se réserve le droit de modifier à tout moment et sans préavis, les caractéristiques techniques, les équipements et accessoires contenus dans ce manuel.

Par ailleurs, la société SEV Electric Vehicles ne peut, en aucun cas, être tenue responsable des erreurs, incompréhensions ou omissions éventuelles présentes dans ce manuel.

Aucune réclamation basée sur les données ou illustrations contenues dans celui-ci ne pourra être prise en compte.

Ce manuel de l'utilisateur est entièrement et uniquement rédigé en français. Cependant, il vous est possible de télécharger la version anglaise de ce même manuel depuis notre site internet officiel: www.sev-world.com. Toute reproduction, traduction, ou impression effectuée sans autorisation écrite de la société SEV Electric Vehicles est interdite./ This user's guide is only written in french. However, you can download the english translation on our official website: www.sev-world.com. Any copy, translation or printing performed without written approval of SEV Electric Vehicles company is forbidden.



Pour tout complément d'information: service@sev-world.com

ÉMOJICÔNES

Tout au long de ce manuel, vous découvrirez 3 types d'icônes destinées, à la fois, à attirer votre attention sur certaines notions capitales mais aussi à vous faire bénéficier de quelques astuces.

Que signifient ces icônes ?



DANGER !

Votre sécurité est en jeu. Le non-respect des instructions données sous ce symbole peut avoir des conséquences critiques sur l'intégrité physique du pilote, d'un tiers ou d'une personne manipulant le véhicule. La plus grande prudence est de rigueur !



ATTENTION !

Ce symbole concerne l'ensemble des indications, précautions ou consignes à suivre afin de prévenir toute détérioration de votre véhicule.



ASTUCE !

Ce symbole introduit un conseil, une astuce, ou une explication. Vous pourrez ainsi bénéficier de notre expérience de constructeur pour profiter au mieux de votre véhicule.

Introduction ▶

Appréhender l'électricité ▶

Faire connaissance avec votre véhicule ▶

Utilisation et pilotage ▶

Entretien ▶

Nettoyage et remisage ▶

Fiche technique ▶



FELICITATIONS !

Chère Cliente, cher Client,

Vous venez de faire l'acquisition d'un eTRICKS Citizen, et nous vous en remercions.

Nous vous souhaitons la bienvenue au sein de la « communauté » SEV.

Conçu à partir d'une technologie d'avant-garde afin de vous assurer un haut niveau de qualité et de fiabilité, vous serez immédiatement séduit par la facilité de prise en main du eTRICKS Citizen Citizen. Cependant, la lecture attentive de ce manuel vous permettra d'aborder vos premiers kilomètres dans une confiance totale entre vous et votre véhicule, et d'acquérir ainsi une réelle connaissance de son fonctionnement.

Ce manuel de l'utilisateur vous fournira alors toutes les informations concernant l'utilisation, l'entretien et les contrôles de votre eTRICKS Citizen. Il vous conseillera efficacement sur la manière de préserver, dans le temps, ses qualités d'origine.

Toute l'équipe SEV Electric Vehicles vous souhaite un maximum de plaisir au guidon de votre eTRICKS Citizen.

Florent VITIELLO PDG de SEV Electric Vehicles.



INTRODUCTION

Certificat de garantie	8
Conditions générales de garantie	9
La sécurité en cyclomoteur	10
La philosophie SEV	14
	19



APPREHENDER L'ELECTRIQUE

Energie nouvelle, attitude nouvelle	20
Quelques conseils de sécurité	21
Note sur les batteries li-po et li-ion	22
	23
La propulsion électrique	24



FAIRE CONNAISSANCE AVEC VOTRE VEHICULE

Identification	26
Le poste de pilotage	27
Le poste de commandes	28
Le commutateur au guidon	29
Le coupe circuit	30
L'ordinateur de bord	31
	32



UTILISATION ET PILOTAGE

Prise en main du véhicule	38
Régler la selle	39
Recharger la batterie principale	42
Utiliser la batterie optionnelle	43
Recharger la batterie optionnelle	44
Utiliser la prise optionnelle +12V	46
Ôter le kit homologation avant	47
Ôter le kit homologation arrière	48



ENTRETIEN

Entretenir votre eTRICKS Citizen	49
Outils nécessaires à l'entretien	50
Tableau d'entretien périodique	51
Pneumatiques	52
Roue avant	53
Roue arrière	57
Roulements de roues	60
Chaîne de transmission	61
Freins	63
Éléments de suspension	64
Direction	69
Composants électriques	74
Diagnostic de panne	78
	79
	83



NETTOYAGE ET REMISAGE

Rappel

87

Avant le nettoyage

88

Nettoyage

89

Remisage

90

Transport

91

92



FICHE TECHNIQUE

93

Caractéristiques techniques du véhicule

94

Caractéristiques techniques de la batterie

97

Caractéristiques techniques du chargeur

98

INTRODUCTION



Votre eTRICKS Citizen est livré avec un formulaire de garantie à compléter. Veillez à ce qu'il soit correctement complété et tamponné par votre revendeur. Si ce n'est pas fait, retournez voir votre distributeur pour qu'il vous le complète. Ce document est indispensable pour le bon fonctionnement de la garantie. Ce document vous sera demandé pour faire fonctionner la garantie de votre eTRICKS Citizen, aussi conservez-le précieusement.

VOS COORDONNÉES :

M. / Mme / Mlle : _____

RUE : _____

CODE POSTAL : _____ VILLE : _____

E-MAIL : _____

VOTRE eTRICKS Citizen :

LIBELLÉ MODÈLE : _____ N° DE SÉRIE : _____

VOTRE DISTRIBUTEUR / REVENDEUR : _____

DATE D'ACHAT : _____

DATE DE FIN DE GARANTIE : _____

Vous pouvez joindre, à tout moment, le service client SEV Electric Vehicles par e-mail :

usine@sev-world.comSIGNATURE CLIENT
(OBLIGATOIRE)CACHET DISTRIBUTEUR
(OBLIGATOIRE)

VOTRE GARANTIE CONSTRUCTEUR (24 MOIS) :

Par ce présent Manuel de l'Utilisateur, SEV Electric Vehicles garantit que ce véhicule est exempt de défaut de fabrication, et ce, pour une période de 24 (VINGT-QUATRE) mois à compter de sa date d'achat !

Si au cours de la période de garantie, le véhicule s'avérait défectueux en raison d'un défaut de fabrication, la société SEV Electric Vehicles, aussi bien que les distributeurs agréés et résidants au sein de l'E.E.E. (Espace Economique Européen) pourront procéder à la réparation et/ou au remplacement (à l'appréciation de SEV Electric Vehicles) du véhicule ou de ses pièces défectueuses, et selon les conditions définies dans le paragraphe « CONDITIONS » ci-après.

VOTRE GARANTIE BATTERIE (24 MOIS) :

De manière plus spécifique, SEV Electric Vehicles garantit que votre batterie est exempte de défaut de fabrication ou de fonctionnement, et ce, pour une période de 24 (VINGT QUATRE) mois à compter de sa date d'achat !



CONDITIONS :

1/ Cette garantie s'applique uniquement si le véhicule est accompagné de la facture ou du reçu original (sur lesquels sont indiqués la date d'achat, le type de véhicule et le nom du distributeur ou revendeur agréé). SEV Electric Vehicles se réserve le droit de refuser sa garantie, dans le cas où les documents mentionnés ci-dessus ne peuvent être présentés ou que les informations qu'ils doivent contenir se révèlent incomplètes ou illisibles.

2/ Cette garantie ne rembourse ni ne couvre les détériorations résultant d'adaptations ou de réglages qui peuvent être apportés au véhicule, sans l'accord écrit préalable de SEV Electric Vehicles, notamment pour respecter les normes techniques, de sécurité, ou d'homologation, qu'elles soient nationales ou locales, en vigueur dans tous les pays autres qu'un de ceux pour lesquels ce véhicule a été conçu et fabriqué à l'origine.



3/ Cette garantie ne s'applique pas si le modèle ou numéro de série figurant sur le véhicule a été modifié, effacé, supprimé ou rendu illisible.

4/ Les réparations effectuées gratuitement et sous garantie couvrent :

1. La réparation ou le remplacement de la pièce défectueuse ;
2. La fourniture des matériaux et composants nécessaires aux interventions sous garantie.

La garantie n'est accordée qu'après examen réalisé exclusivement par la société SEV Electric Vehicles, ou un de ses distributeurs agréés, et, dans tous les cas, seulement après acceptation et validation de la part du Service Garantie de la société SEV Electric Vehicles.

5/ La garantie ne couvre en aucun cas :

1. L'entretien périodique et les réparations ou remplacements des pièces à la suite d'usure normale. Elle ne couvre pas, notamment, le remplacement des pneumatiques, des disques et plaquettes de frein ainsi que des différents organes de la transmission (poulies, courroies,...)



2. Toute adaptation ou modification visant à améliorer les performances du véhicule tel qu'il a été acheté, et tel qu'il est décrit dans ce Manuel de l'Utilisateur.

3. La détérioration du véhicule, due à une mauvaise utilisation, une mauvaise alimentation ou connexion électrique, l'utilisation d'accessoires non fournis avec le véhicule. Tout comme la garantie sera immédiatement annulée en cas de détérioration due à un accident de la route ou une chute, à la foudre, à une inondation, un incendie, une mauvaise aération, ou toute autre cause qui dépasse la responsabilité de la société SEV Electric Vehicles.

6/ Cette garantie ne limite aucunement les droits statutaires du client sous les lois nationales en vigueur, ni les droits face au revendeur, fixes dans leur contrat de vente/achat. (En France, vous bénéficiez en tout état de cause des dispositions légales relatives à la garantie vices cachés : Article 1641 et suivants du Code Civil.)



1. LES DANGERS LIÉS À LA CONDUITE D'UN CYCLOMOTEUR:

Le cyclomoteur constitue l'un des principaux modes de déplacement des jeunes de 15 à 19 ans.

Petit rappel: « En 2007, 44% des cyclomotoristes tués sont des jeunes de 15 à 19 ans ».

La prévention et la protection face à ce risque constitue donc un enjeu majeur pour diminuer les chiffres de l'accidentologie dans ce domaine. De nombreux accidents peuvent être évités ou avoir des conséquences moins importantes sous réserve de respecter des règles de base simples et efficaces:

- Conduire un cyclomoteur en étant titulaire du BSR (Brevet de Sécurité Routière), c'est la formation indispensable pour prendre la route. Les détenteurs des permis A ou B peuvent évidemment conduire un cyclomoteur sans forcément posséder le BSR.
- Porter un casque homologué attaché et une tenue vestimentaire adaptée, c'est votre principale protection.
- Ne pas augmenter la puissance de votre véhicule: Le « débridage » rend votre véhicule dangereux.



2. LES RISQUES DU « DÉBRIDAGE »:

- Les dangers du « débridage »:

Le débridage d'un cyclomoteur consiste à augmenter ses performances, et notamment sa puissance. Or, les capacités techniques de freinage et la tenue de route du cyclomoteur ne sont pas adaptées à des vitesses supérieures à celles prévues par la loi. Rouler avec un cyclomoteur débridé accentue les risques d'accident. Il s'agit donc d'un acte dangereux qui est interdit par la loi.

- Les sanctions pénales:

Débrider, inciter ou utiliser des cyclomoteurs débridés est sanctionné par la loi. En cas de contrôle des pièces administratives par les forces de l'ordre, le contrevenant s'expose à une amende de 30000€ et à une immobilisation, voire une confiscation du véhicule. Un mineur encourant une telle contravention peut être déféré devant les juridictions pour enfant.

- Assurance, les conséquences:

L'accident causé ou subi par un cyclomoteur débridé risque de ne pas être pris en charge par l'assureur. En effet, le véhicule débridé ne correspond pas au cyclomoteur assuré au titre du contrat d'assurance.



3. PRÉVENTION ET RÉGLEMENTATION:



Les cyclomotoristes sont plus vulnérables que les autres usagers de la route.

C'est pourquoi, il est important de prendre certaines précautions élémentaires pour rouler en sécurité et assurer votre protection en cas d'accident.

- **L'immatriculation:**

Depuis le 1^{er} juillet 2004, tous les cyclomoteurs mis pour la première fois en circulation doivent être immatriculés. Pour ce faire, adressez-vous à la préfecture de votre domicile qui vous délivrera une carte grise. L'immatriculation permet d'identifier plus facilement le propriétaire du cyclomoteur et contribue à lutter contre l'insécurité routière.

- **La conduite:**

Conduire un cyclomoteur s'apprend. Le brevet de sécurité routière (BSR) permet d'acquérir une formation, donnant au conducteur une connaissance théorique et une certaine expérience pratique contribuant ainsi à diminuer les risques d'accidents. Tout conducteur de cyclomoteur doit donc, à défaut de permis de conduire A ou B, être titulaire du BSR.



- **L'équipement:**

En cyclomoteur, la gravité des blessures est directement liée au niveau de protection du conducteur.

L'équipement du conducteur est donc vital car il permet de limiter les risques de blessures en cas d'accident, voire de sauver la vie.

Quelle que soit la saison, été comme hiver, ne roulez pas sans protection.

- **Le casque:**

Le port du casque diminue par 2 le risque d'être tué ou blessé grièvement, par conséquent il est obligatoire.

Le conducteur d'un cyclomoteur doit porter un casque homologué estampillé « NF » ou « e ». Acheter un casque adapté à la taille de l'utilisateur: Il doit toujours être attaché même pour les courts trajets. N'acheter jamais un casque d'occasion. Changer votre casque en cas de choc important: en effet même si aucune fissure n'apparaît extérieurement, un casque qui a subi un choc est fragilisé, en cas de seconde chute, il ne vous protège donc plus efficacement et peut éclater. Remplacer votre casque tous les 5 ans minimum, même s'il n'existe aucune obligation légale.



- **La tenue vestimentaire:**

En cas de chute, pour limiter les risques de brûlures consécutives au phénomène d'abrasion lié au contact de la peau avec le sol, il est indispensable de porter une tenue adaptée.



Pour se protéger efficacement, portez:

- **Des vêtements couvrant l'intégralité du corps, de préférence avec des protections aux genoux et aux coudes. Les shorts, jupes courtes, tee-shirts... sont à proscrire.**
- **Des chaussures montantes.**
- **Des gants (de préférence renforcés)**
- **Un blouson équipé de bandes réfléchissantes pour être vu la nuit.** (Petit rappel: « plus de la moitié des cyclomotoristes tués circulaient la nuit »)



SEV Electric Vehicles a étudié les différentes technologies de motorisation « propres » applicables à ses véhicules, en tenant compte des restrictions environnementales, afin de devenir un acteur majeur dans ce domaine. SEV Electric Vehicles s'attache alors à répondre à cette problématique environnementale par la conception et le développement d'une gamme de produits « émotion » dans une logique de progrès continu, d'initiative industrielle et commerciale.

Offrir un nouveau regard sur l'environnement exploré; des sensations « propres » à la pratique des loisirs, voilà la philosophie que SEV Electric Vehicles tente de décliner à tous les niveaux de recherche, avec une même volonté de concevoir des produits toujours plus performants, plus agréables à piloter et plus respectueux de l'environnement... Des véhicules qui ne laisseront aucune trace... sinon la vôtre!



APPREHENDER L'ELECTRIQUE

Vous venez d'acquérir un véhicule électrique... Nous ne pouvons que vous féliciter d'avoir franchi un pas significatif pour le respect de l'environnement et la sauvegarde des territoires naturels en choisissant d'opter pour ce nouveau mode de transport non-polluant.

Bénéficiant d'une excellente maniabilité, d'une vraie vivacité au démarrage et d'un poids plume, l'eTRICKS Citizen vous apparaîtra comme l'outil idéal pour déjouer les pièges de la ville, aussi bien que pour vous initier à la pratique du tout terrain avec une facilité déconcertante. Une prise en main intuitive qui ne nécessite pas vraiment d'apprentissage spécifique...

D'autre part, l'intégration de la propulsion électrique vous apportera des sensations réellement différentes qui vous amèneront naturellement à modifier vos habitudes d'utilisation d'un deux roues motorisé. Une nouvelle attitude qu'il vous faudra appréhender...

Ce manuel de l'utilisateur est justement là pour vous accompagner vers l'apprentissage des nouveaux réflexes inhérents à l'utilisation d'un véhicule électrique. Sa lecture attentive vous permettra d'obtenir tous les conseils et astuces pour profiter au mieux de votre eTRICKS Citizen en toute sécurité.



Le pilotage et la manipulation d'un véhicule électrique, de par sa nature, présentent des risques et des dangers spécifiques qu'il faut connaître et garder à l'esprit en toutes circonstances.

Aussi paradoxal qu'il puisse paraître, le risque lié à l'utilisation d'un véhicule électrique réside dans l'absence manifeste de bruit de fonctionnement. En effet, dans un contexte urbain, l'environnement auditif est un moyen de prendre conscience des dangers qui nous entourent. L'utilisateur du eTRICKS Citizen devra donc redoubler de prudence, car sa discrétion sonore alliée à son petit gabarit le rend particulièrement vulnérable face aux autres usagers de la route.

D'autre part, la manipulation des éléments de la propulsion électrique (batterie, chargeur, moteur, contrôleur...) nécessite des précautions spécifiques. Pour chaque intervention sur votre véhicule, il est fortement recommandé de se référer aux instructions correspondantes présentes dans ce manuel.



Les batteries Lithium-polymère et lithium-ion peuvent être inflammables. Respectez les instructions et les précautions indiquées sur ce manuel.

Afin de garantir une charge sûre, vous devez lire et appliquer les informations de sûreté qui suivent avant d'utiliser et de recharger la batterie. Une erreur de manipulation peut provoquer un enflamment.

La jouissance, la charge et l'entretien de la batterie lithium-polymère ou lithium-ion de votre véhicule comportent l'engagement d'assumer tous les risques découlant de son utilisation.

La charge de la batterie doit être effectuée dans un lieu aéré et éloigné de tout matériel inflammable.



Attention : Vous devez IMPERATIVEMENT utiliser EXCLUSIVEMENT le chargeur qui est fourni d'origine avec votre eTRICKS Citizen. L'utilisation de tout autre chargeur est strictement interdite.



Pour optimiser la durée de vie de votre batterie lithium-polymère ou lithium-ion, privilégiez des cycles complets des charges et décharges.



LA PROPULSION ÉLECTRIQUE

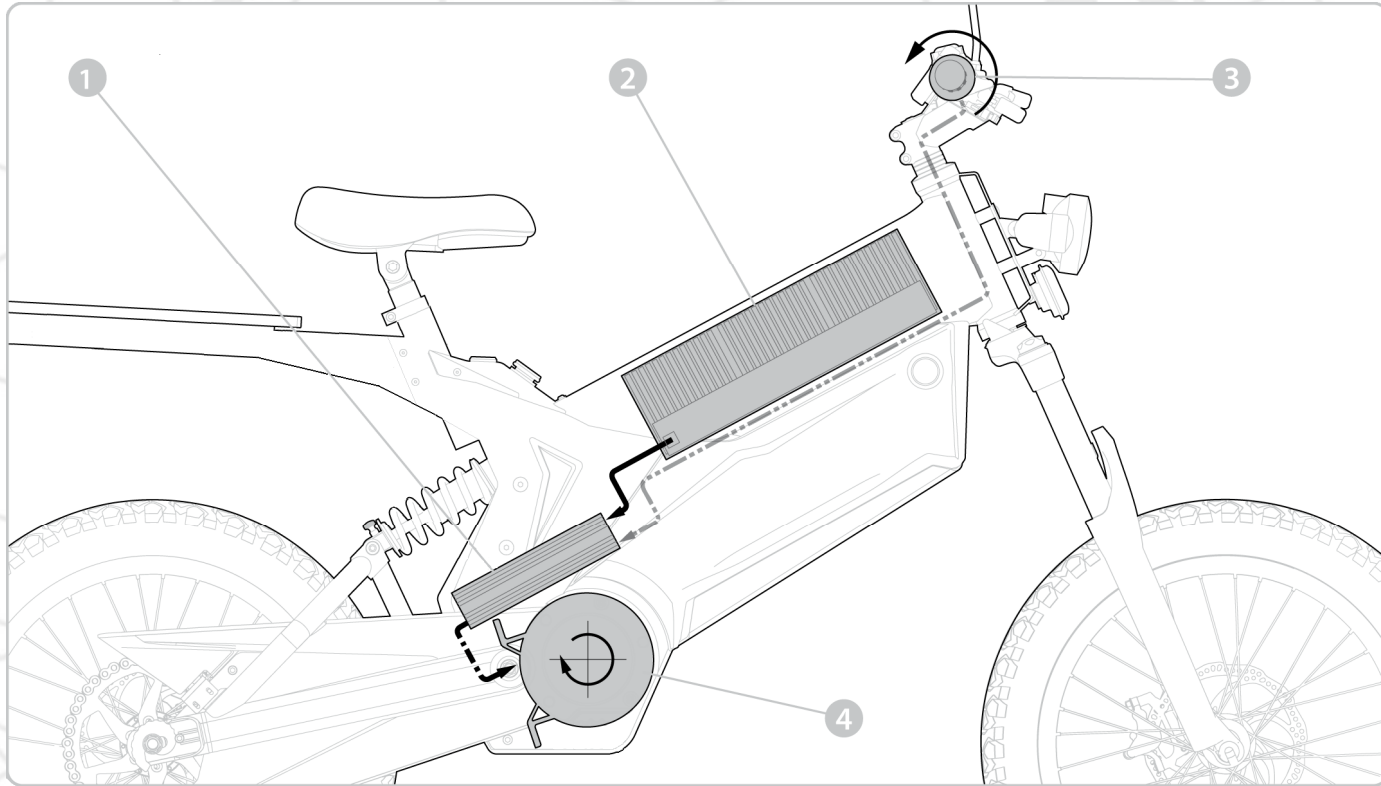

Quels sont les différents éléments constituant une propulsion électrique?

La batterie joue le rôle de « réservoir d'énergie », elle délivre une tension de fonctionnement de 48 V au contrôleur qui modifie la nature du courant pour alimenter le moteur Brushless situé dans le moyeu de la roue avant. Le contrôleur représente le cerveau du système, il interprète l'information donnée par le capteur de couple et vitesse, intégré au pédalier, pour délivrer la puissance au moteur.

- 1 Contrôleur
- 2 BATTERIE Lithium-ion 48V 16A.h.
- 3 Accélérateur
- 4 Moteur Brushless DC 48V 1000W



FAIRE CONNAISSANCE AVEC VOTRE VÉHICULE

N° MOTEUR :

Le numéro du moteur est gravé sur la partie plane supérieure du moteur.

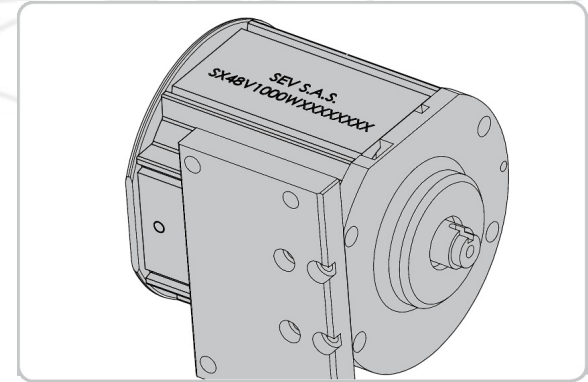

N° CHÂSSIS :

Le numéro d'identification de votre eTRICKS Citizen (n° châssis) se trouve sur la colonne de direction, sur le côté droit de votre véhicule.

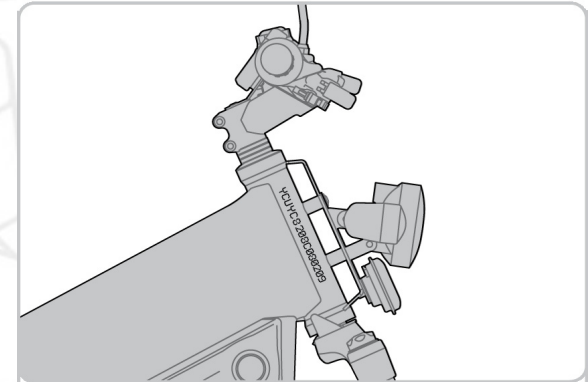

- 1 POIGNÉE GAUCHE
- 2 RÉTROVISEUR
- 3 ORDINATEUR DE BORD
- 4 POIGNÉE D'ACCÉLÉRATEUR
- 5 LEVIER DE FREIN ARRIÈRE
- 6 COMMUTATEUR GUIDON
- 7 COUPE-CIRCUIT
- 8 LEVIER DE FREIN AVANT

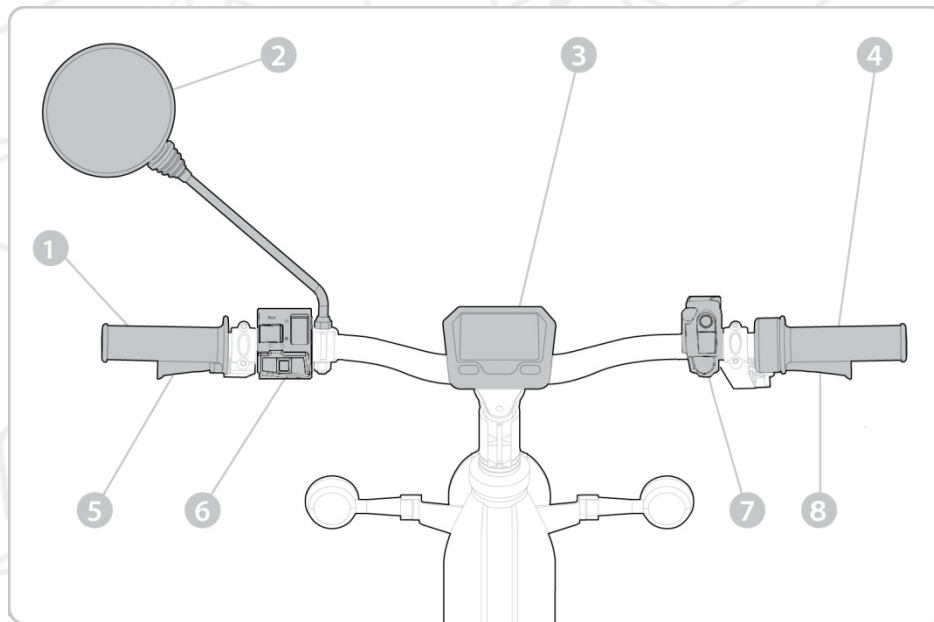

1 CONTACTEUR À CLÉ

2 INTERRUPTEUR DE SÉLECTION DE BATTERIE

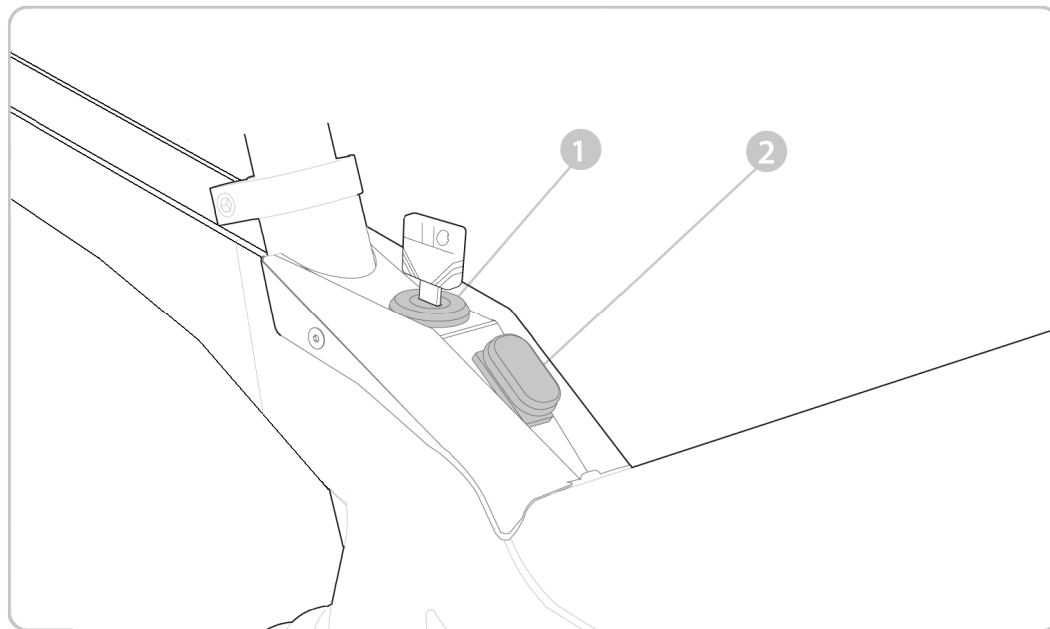



COMMUTATEUR D'ÉCLAIRAGE
0 / « FEUX DE CROISEMENT »



AVERTISSEUR SONORE



COMMUTATEUR DE CLIGNOTANT
GAUCHE ET DROIT

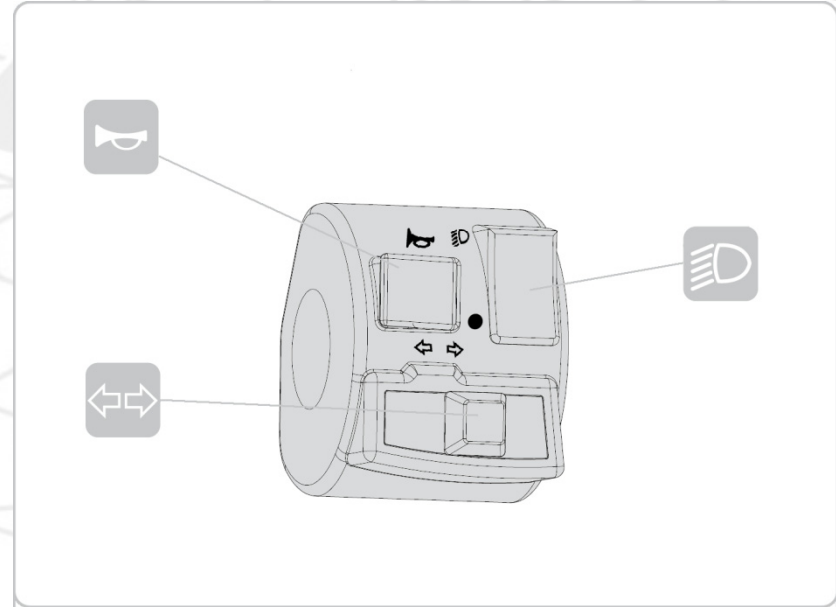



LE MOTEUR EST ALIMENTÉ



L'ALIMENTATION DU MOTEUR EST
COUPÉE

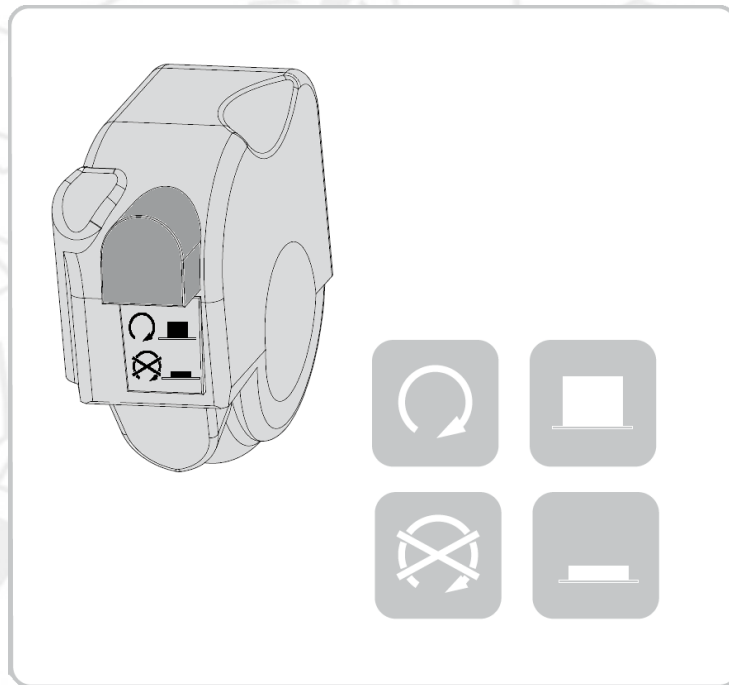

Présentation générale:

- 1 COMPTEUR GRAPHIQUE
- 2 AFFICHAGE DES OPTIONS
- 3 JAUGE DE BATTERIE
- 4 COMPTEUR DE VITESSE DIGITAL



L'ORDINATEUR DE BORD

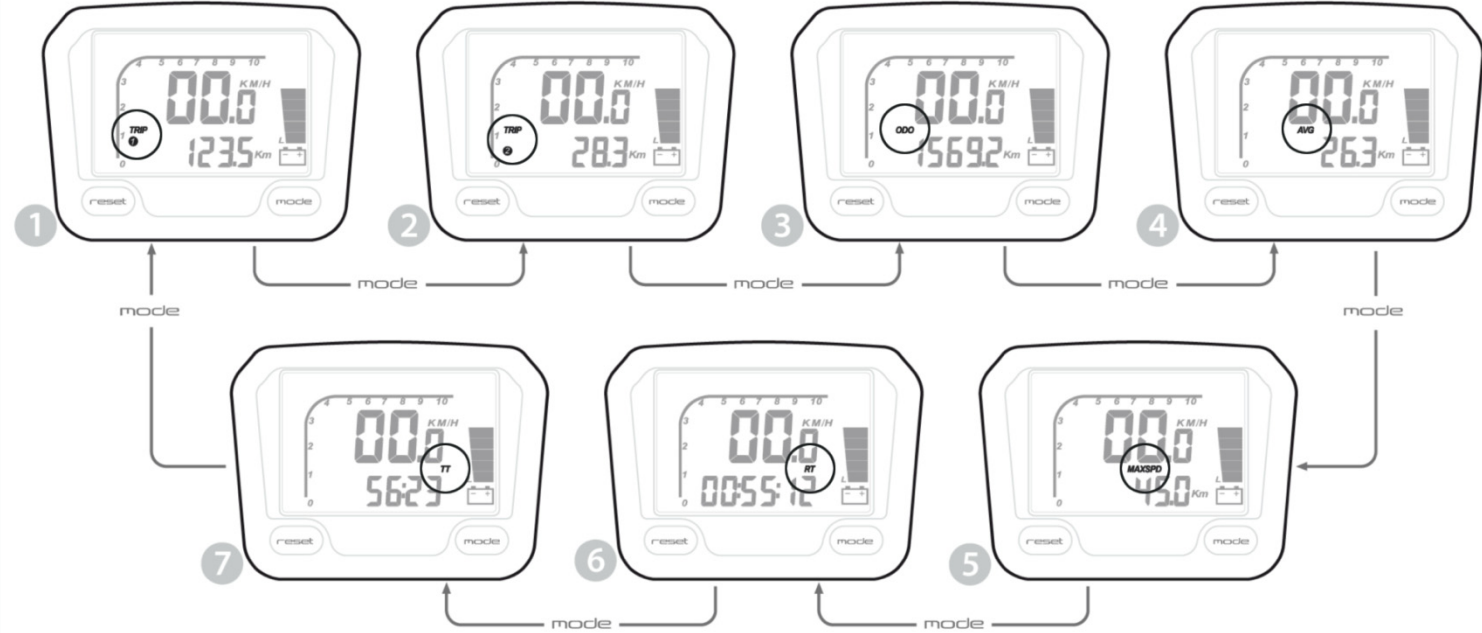

UTILISATION :

Lorsque le véhicule est sous tension, l'ordinateur de bord se rétro-éclaire. Il indique alors, en temps réel, la vitesse et le niveau de charge de la batterie utilisée.

Dans cet état, l'afficheur des options indique le kilométrage total parcouru depuis le dernier (RESET). Une pression répétée sur la touche (MODE) permet de naviguer entre les différentes options.

- 1 (TRIP1) : Enregistre la distance parcourue depuis la dernière réinitialisation (RESET).
- 2 (TRIP2) : Enregistre la distance parcourue depuis la dernière réinitialisation (RESET).
- 3 Fonction odomètre (ODO) : Indique le kilométrage total parcouru par le véhicule.
- 4 Fonction moyenne (AVG) : Indique la vitesse moyenne depuis la dernière réinitialisation.



5 Fonction (MAXSPD) : Indique la vitesse maximale atteinte depuis la dernière réinitialisation.

6 Fonction temps d'utilisation (RT) : Indique le temps d'utilisation depuis le dernier (RESET). Le décompte du temps commence dès que l'ordinateur de bord est alimenté.

7 Fonction temps d'utilisation total (TT) : Indique le temps total d'utilisation. Cette valeur est stockée en mémoire même lorsque l'ordinateur de bord n'est pas alimenté.



RÉGLAGES :

L'ordinateur de bord de l'eTRICKS Citizen est déjà configuré et calibré en usine. Cependant, si le véhicule venait à être équipé de pneumatiques de taille différente, une reconfiguration complète du compteur est indispensable.



Si vous n'effectuez pas correctement ces opérations de réglages avant utilisation, les informations données par votre ordinateur de bord peuvent être erronées.

- 1 **TOUT D'ABORD** : Afin d'accéder à l'interface de réglage, appuyer pendant 3 secondes sur les touches (MODE) et (RESET) en même temps (lorsque l'ordinateur de bord est sous tension).
- 2 **ETAPE N°1** : Réglage de la circonférence extérieure du pneu arrière (c - - - -). Pour le véhicule d'origine, entrer la valeur 1600 mm. La touche (RESET) permet de faire varier la valeur du chiffre sélectionné, la touche (MODE) permet de modifier le chiffre sélectionné.
- 3 **ETAPE N°2** : Réglage de l'unité de la vitesse. Choisir l'unité de vitesse souhaitée avec la touche (RESET) (sélectionner KM/H pour la France). Appuyer sur la touche (MODE) afin de sortir de l'interface de réglage.



UTILISATION ET PILOTAGE

ÉTAPE N°1 : CHOIX DE LA BATTERIE

L'interrupteur de sélection de batterie autorise trois positions :

LA POSITION CENTRALE : Il s'agit de la position de sécurité, le véhicule n'est pas alimenté. Hors période d'utilisation, l'interrupteur doit se trouver dans cette position.

LA POSITION HAUTE (1) : La batterie principale située dans le cadre tubulaire alimente le véhicule.

LA POSITION BASSE (2) : Le véhicule est alimenté par la batterie optionnelle située dans la valise sous le cadre. En absence de batterie optionnelle, le véhicule ne sera pas alimenté.

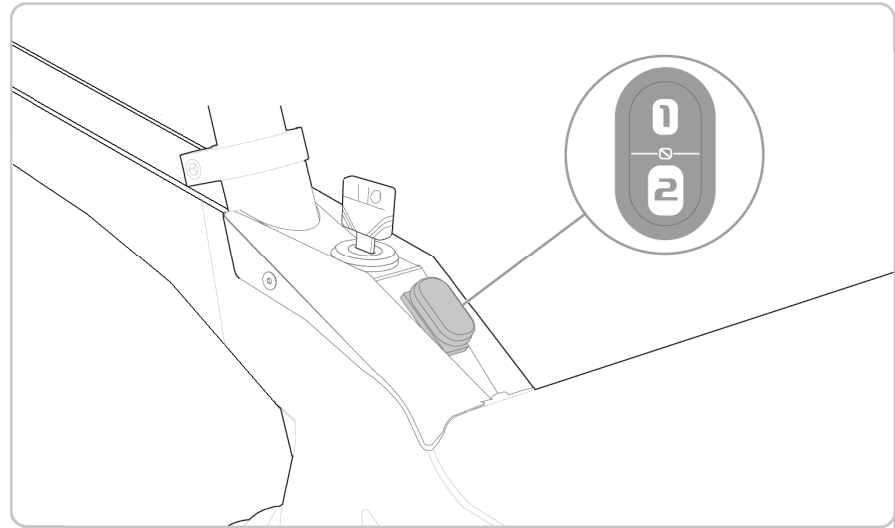

ÉTAPE N°2 : LA CLÉ DE CONTACT

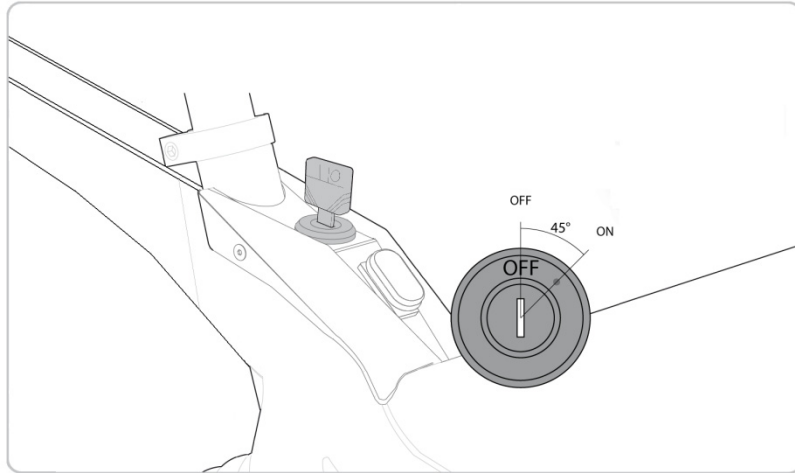

Lorsque la clé de contact est en position ON (point rouge), le véhicule est sous tension. En cas d'urgence, le véhicule peut être arrêté en tournant la clé sur la position OFF. Lorsque l'eTRICKS Citizen est sous tension, l'ordinateur de bord s'éclaire.





Actionner la clé de contact seulement après avoir effectué le choix de batterie. Il est impératif de respecter l'ordre des ÉTAPES décrites ci-dessus (ÉTAPE N°1 : CHOIX DE LA BATTERIE puis ÉTAPE N° 2 : LA CLÉ DE CONTACT) à chaque démarrage du véhicule !



ÉTAPE N°3 : MISE SOUS TENSION DU MOTEUR

Lorsque l'interrupteur Marche/Arrêt du commutateur guidon est en position , le moteur du véhicule n'est pas alimenté.

 Lorsque le véhicule est à l'arrêt, il est fortement recommandé d'utiliser cette position pour éviter tout accident de manipulation.

Lorsque l'interrupteur est en position , le moteur est alimenté. Il suffit maintenant d'actionner la poignée d'accélérateur afin de faire avancer le véhicule.

 Il faut surtout rester prudent ! Un véhicule électrique en fonctionnement est totalement silencieux. Par conséquent, le pilote doit toujours garder à l'esprit que son véhicule est démarré (et donc potentiellement dangereux) lorsque le moteur est mis sous tension.

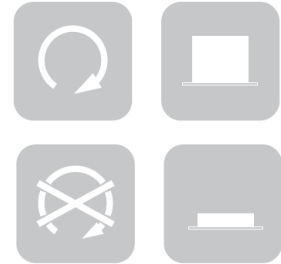
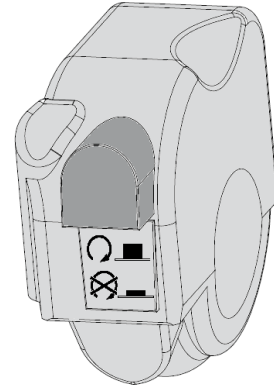

La selle de votre eTRICKS Citizen est réglable afin de s'adapter à la morphologie de chaque utilisateur.

RÉGLAGE EN HAUTEUR : en desserrant le collier (1) de serrage du tube de selle, celle-ci peut être ajustée à la hauteur souhaitée. Resserrez le collier à 12 Nm une fois le réglage terminé.

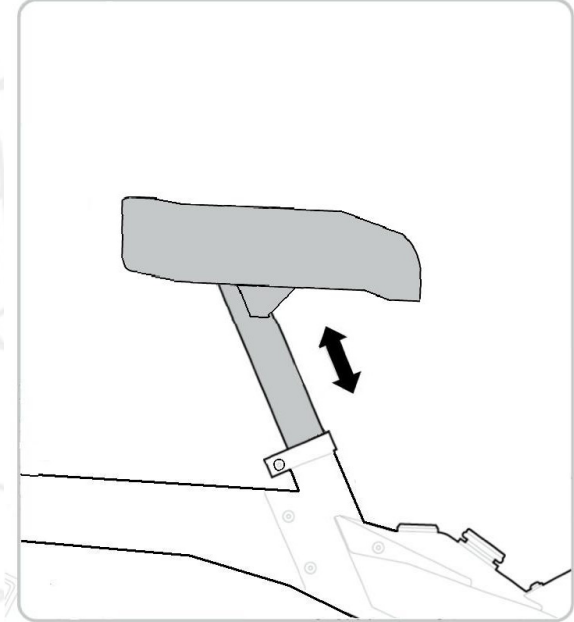

Ne pas sortir le tube de selle au-delà de la marque de réglage « MAX ». À l'inverse, en position rentrée, ne descendez pas la selle jusqu'à la butée, vous risqueriez d'endommager le tube et de rendre tout réglage ultérieur impossible.



RECHARGER LA BATTERIE PRINCIPALE

Afin de recharger la batterie principale, brancher la prise secteur de votre chargeur sur une alimentation 220V 50Hz standard : deux voyants s'allument, l'un en vert et l'autre en rouge.

Brancher ensuite la fiche XLR mâle du chargeur sur la prise XLR située sur l'habillage plastique à l'arrière du véhicule: les deux voyants s'allument alors en rouge et le ventilateur du chargeur s'allume.

Lorsque le voyant rouge devient vert, la charge est terminée et le ventilateur du chargeur s'éteint. Débrancher alors le chargeur de l'eTRICKS Citizen (fiche XLR) puis la prise secteur en toute sécurité. Il est obligatoire de laisser le chargeur débranché pendant 30 secondes entre les charges.

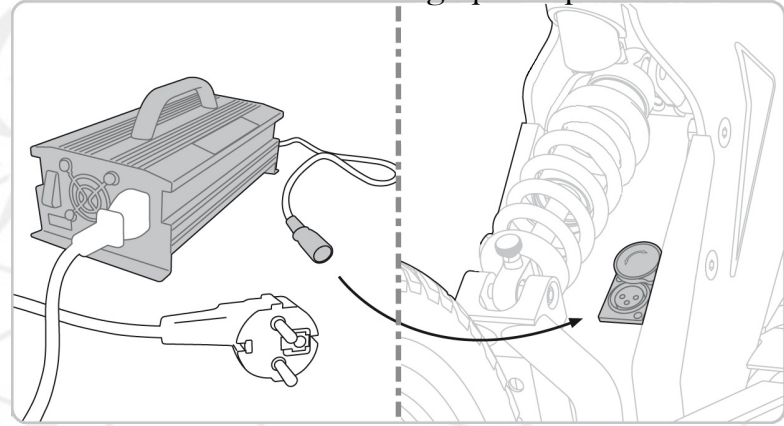

Avant de recharger la batterie, le contact doit être coupé, l'interrupteur de sélection de batterie doit se trouver en position intermédiaire (-0-) et l'interrupteur de mise en sommeil de la batterie sur (-1-).



Il peut être nécessaire d'attendre 30 à 40 minutes après l'utilisation de votre eTRICKS Citizen avant de pouvoir recharger la batterie. Ce temps correspond au refroidissement des cellules qui la composent.



L'eTRICKS Citizen peut être équipé d'une batterie optionnelle qui vient se loger dans la valise sous le cadre. Cet emplacement est accessible derrière le carénage plastique amovible, à droite du véhicule.

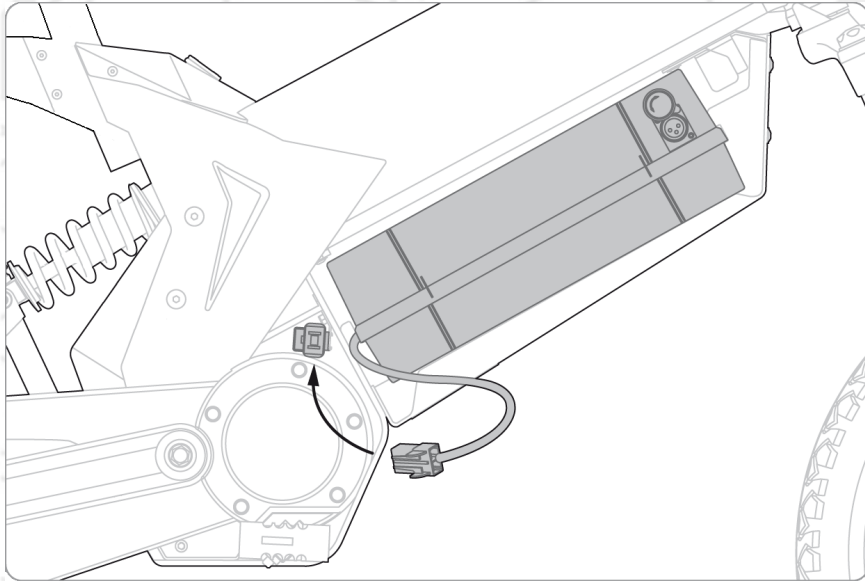

ÉTAPE N°1 : Déverrouiller le cache plastique de la valise en effectuant $\frac{1}{2}$ tour de clé vers la droite. Tirer, puis faire glisser ce cache plastique vers l'avant du véhicule et le dégager.

ÉTAPE N°2 : Positionner la prise XLR de charge de façon à ce qu'elle reste visible, et laisser sortir le fil d'alimentation côté moteur (voir illustration ci-contre). Insérer la batterie optionnelle dans le logement de la valise prévu à cet effet.



ÉTAPE N°3 : Brancher le fil d'alimentation de la batterie optionnelle sur le connecteur, situé au dessus du moteur (voir illustration ci-dessus, page 44)

ÉTAPE N°4 : Repositionner la protection plastique en effectuant les opérations inverses puis verrouiller à nouveau l'ensemble avec un $\frac{1}{2}$ tour de clé vers la gauche.

ÉTAPE N°5 : Pour que la batterie optionnelle alimente le moteur, l'interrupteur de sélection de batterie doit être en position (2).

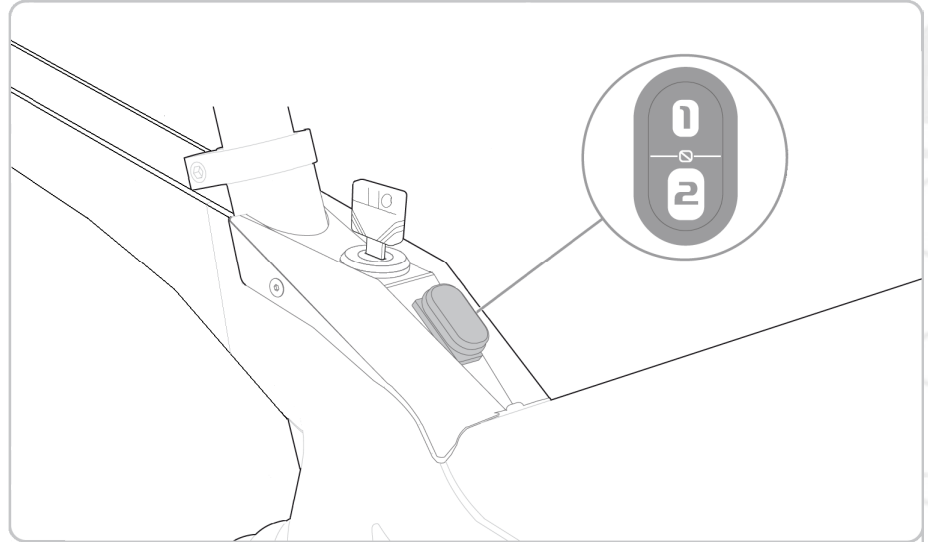

Ces opérations doivent être effectuées à l'abri de l'humidité. Les batteries doivent être manipulées avec la plus grande prudence.



La batterie optionnelle située dans la valise sous le cadre est extractible. Elle peut ainsi être rechargée indifféremment sur le véhicule ou à distance, en la retirant (voir chapitre « UTILISER LA BATTERIE OPTIONNELLE », pages 44 et 45).



Avant de recharger la batterie, le contact doit être coupé et l'interrupteur de sélection de batterie doit se trouver en position intermédiaire (-0-).

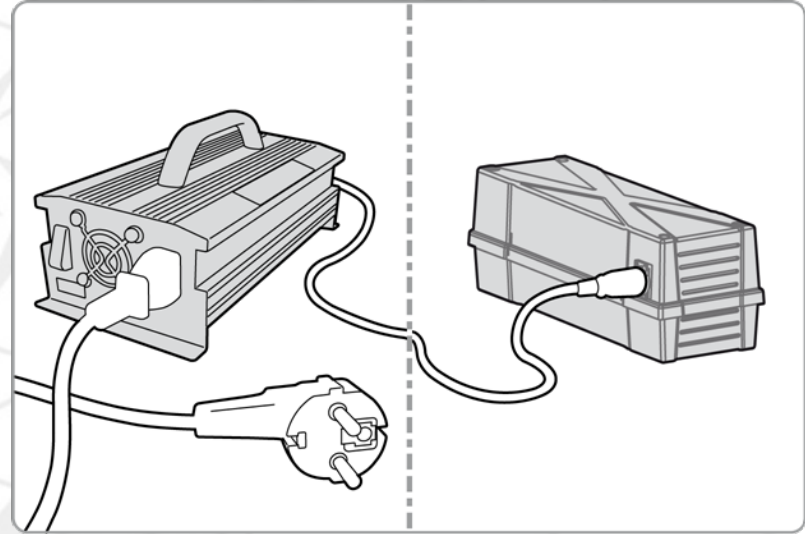

La batterie optionnelle se charge avec le même chargeur que la batterie principale (voir chapitre « RECHARGER LA BATTERIE PRINCIPALE », pour les modalités d'utilisation du chargeur).



L'eTRICKS Citizen est équipé, en série, d'une prise optionnelle +12V laissée libre. Il vous est possible de l'utiliser pour raccorder tout périphérique ou appareil d'origine SEV Electric Vehicles alimenté en +12V.

Cette prise optionnelle, se trouve entre le moteur et le contrôleur. Pour y avoir accès, déverrouiller puis ôter le carénage plastique de protection de la batterie optionnelle à droite du véhicule (voir chapitre « UTILISER LA BATTERIE OPTIONNELLE », pages 44-45).

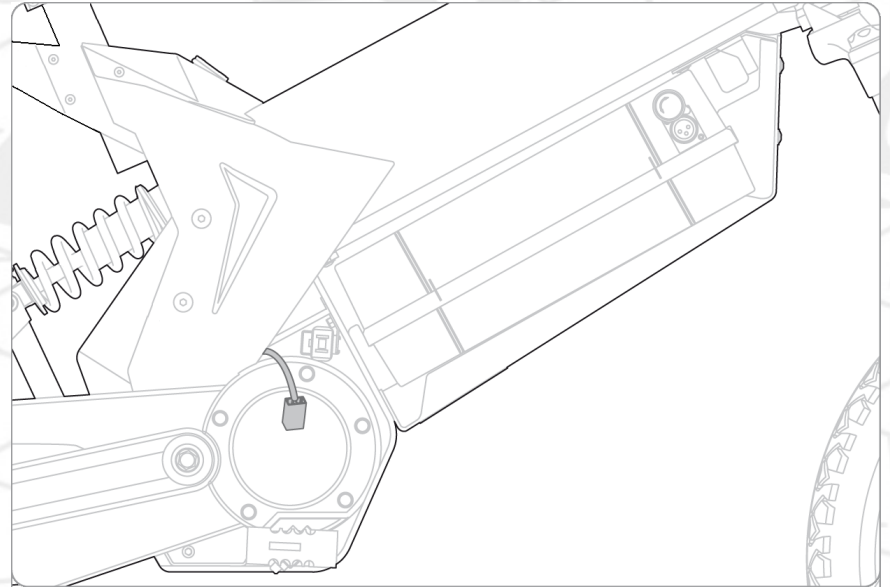

Cette prise optionnelle +12V doit exclusivement être utilisée pour les périphériques conçus et distribués par la société SEV Electric Vehicles spécifiquement pour votre eTRICKS Citizen.





Sans ces éléments d'homologation, votre véhicule n'est plus en conformité avec le code de la route. Son utilisation sur la voie publique devient illégale .

Pour ôter les éléments du kit homologation à l'avant, procéder comme suit :

TOUT D'ABORD : Débrancher le connecteur alimentant les clignotants, le klaxon et l'optique.

- 1 Dévisser la vis de fixation supérieure avec une clé BTR de 4 mm.
- 2 Faire translater délicatement la platine support de vers le haut
- 3 Dégager l'ensemble du kit homologation en tirant vers soi.

ENFIN : Dégager la vis du support puis la revisser sur la platine aluminium (optionnelle sur les modèles 2011).

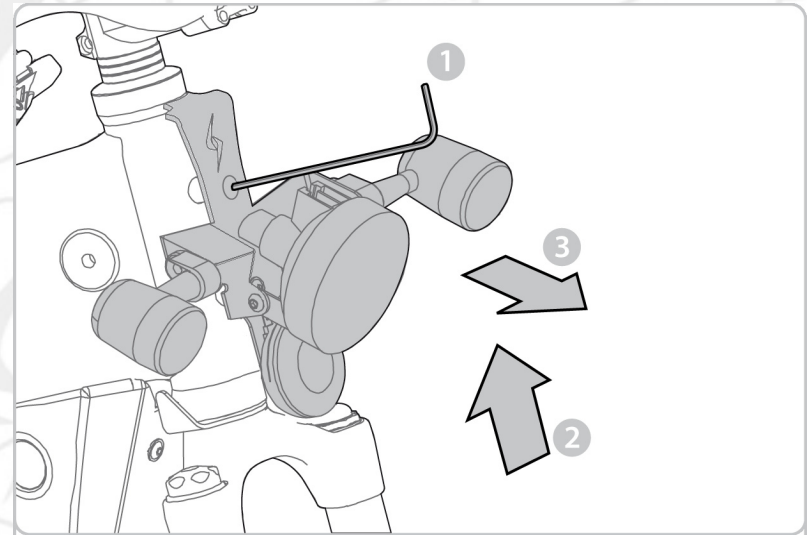



Le porte-bagage de votre eTRICKS Citizen ne peut supporter de charge supérieure à 5 Kg.

Pour ôter les éléments du kit homologation à l'arrière :

- 1 Débrancher le connecteur alimentant les clignotants et le feu arrière.
- 2 En maintenant le porte-bagages d'une main, dévisser les 4 vis de fixation du porte-bagages au niveau du tube de selle avec une clé BTR de 4. Dégager l'ensemble avec délicatesse. Pour le remontage, procéder aux mêmes opérations dans l'ordre inverse.

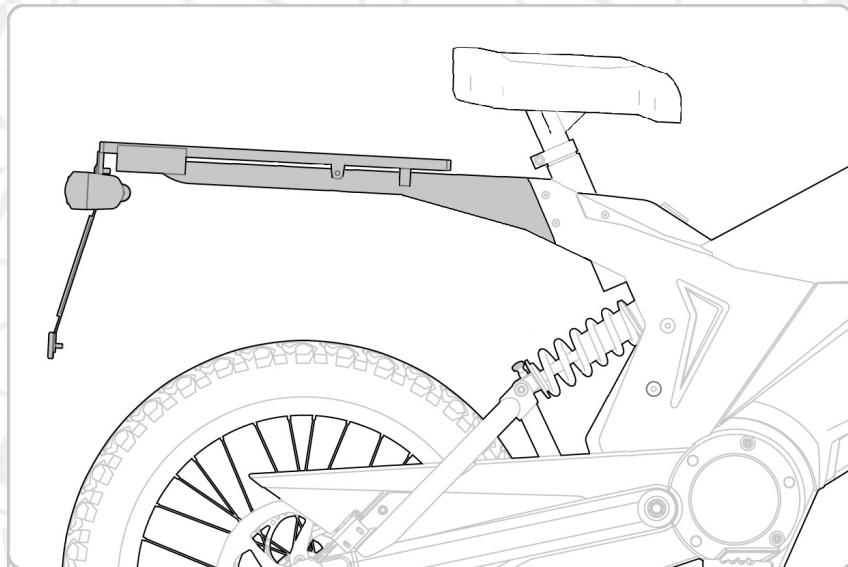

Sans ces éléments d'homologation, votre véhicule n'est plus en conformité avec le code de la route. **Son utilisation sur la voie publique devient illégale.**



ENTRETIEN

Votre eTRICKS Citizen nécessite un entretien régulier pour limiter son usure et rouler en toute sécurité. Vous trouverez dans cette partie toutes les manipulations à effectuer pour entretenir au mieux votre eTRICKS Citizen.



ATTENTION : Avant toute intervention sur l'eTRICKS Citizen, veiller à couper le contact, à retirer la clé et à mettre l'interrupteur de sélection de batterie sur la position intermédiaire (-0-).



Lors des opérations d'entretien et de contrôle, il est vivement conseillé de positionner le véhicule sur une béquille d'atelier et non pas sur la béquille latérale.





Les outils nécessaires à l'entretien de votre eTRICKS Citizen sont de type courant.

Voici une liste non-exhaustive :

- Jeu de tournevis plats.
- Jeu de tournevis cruciformes.
- Jeu de clés BTR (pour vis à six pans creux).
- Jeu de clés plates (de 7mm à 17mm).
- Jeu de clés Torx®.
- Pince multiprise.



TABLEAU D'ENTRETIEN PÉRIODIQUE

		Nombre de kilomètres				
ÉLÉMENTS	ENTRETIENS / CONTRÔLES	1000	3000	5000	7000	9000 et +
PNEUMATIQUES	Contrôle de l'usure et de la pression	Tous les 500 Km				
ÉCLAIRAGE ET SIGNALISATION	Contrôle du fonctionnement équipement d'éclairage (phare, feu arrière, clignotant, témoins du commutateur guidon)	X	X	X	X	X
CONTACTEUR DE FREIN	Contrôle et réglage des contacteurs de frein	X	X	X	X	X
FREINS AVANTS ET ARRIÈRES	Contrôle de l'usure des plaquettes de frein avant et arrière, et des disques	Tous les 200 Km				



TABLEAU D'ENTRETIEN PÉRIODIQUE

Nombre de kilomètres		1000	3000	5000	7000	9000 et +
ÉLÉMENTS	ENTRETIENS / CONTRÔLES					
DURITES DE FREINS AVANT ET ARRIÈRE	Contrôle de l'usure des durites de frein (s'assurer de l'absence de craquelure et de tout endommagement visuel)	Tous les 1000 Km				
ROUES AVANT ET ARRIÈRE	<ul style="list-style-type: none"> • Contrôle du voilage et du serrage des roues • Contrôle des roulements de roues (vérifier l'absence de jeu et de points durs) 	X	X	X	X	X
BRAS OSCILLANT	Vérification de l'absence de jeu et d'endommagement					X
BÉQUILLE LATÉRALE	Vérification du bon fonctionnement et graissage du point de pivot		X	X	X	X



TABLEAU D'ENTRETIEN PÉRIODIQUE

Nombre de kilomètres		1000	3000	5000	7000	9000 et +
ÉLÉMENTS	ENTRETIENS / CONTRÔLES					
COURROIE DE TRANSMISSION	<ul style="list-style-type: none"> • Contrôle de la tension et de l'alignement de la roue arrière • Contrôle visuel du bon état de la courroie 	Tous les 500 Km				
ROULEMENTS DE DIRECTION	Contrôle de l'absence de jeu et de points durs dans la direction		X		X	
POINTS DE FIXATION DU CADRE	Vérifier le serrage des vis et écrous de tous les points de fixation du cadre			X		X
SUSPENSION AVANT	Contrôle du bon fonctionnement et de l'absence de fuites			X		X



TABLEAU D'ENTRETIEN PÉRIODIQUE

Nombre de kilomètres		1000	3000	5000	7000	9000 et +
ÉLÉMENTS	ENTRETIENS / CONTRÔLES					
SUSPENSION ARRIÈRE	<ul style="list-style-type: none"> • Contrôle du bon fonctionnement et de l'absence de fuites • Lubrification des points pivot 		X		X	
POIGNÉE D'ACCÉLÉRATEUR	Contrôle du fonctionnement et de l'absence de points durs		X		X	

NOTA : Des conditions particulières d'utilisation doivent engendrer une augmentation de la fréquence de certaines opérations, notamment les opérations de vérification de pression des pneumatiques et de tension de courroie.



Après chaque utilisation dite «intensive», tous les contrôles décrits dans le tableau précédent doivent être réalisés. Les opérer, de préférence, après avoir effectué le nettoyage de l'eTRICKS Citizen (voir chapitre « NETTOYAGE DU VÉHICULE »).



CONTRÔLE DE LA PRESSION DE GONFLAGE DES PNEUMATIQUES :

PNEU AVANT	PNEU ARRIÈRE
250 KPa (=2,5 Bars)	250 KPa (=2,5 Bars)



La pression des pneus doit être effectuée pneus froids. Si ce n'est pas le cas, la valeur de la pression doit être de +0,3 Bar par rapport à la valeur prescrite.



Ne pas hésiter à contrôler de nouveau la pression quand les pneus sont froids.



CONTRÔLE DE L'USURE DES PNEUMATIQUES :

La profondeur des sculptures des pneumatiques avant et arrière doit être supérieure à 1 mm, conformément à la réglementation en France. Cette limite peut varier selon les pays de l'Union Européenne. Il convient de se conformer à la législation du pays dans lequel vous circulez pour le respect de celle-ci.

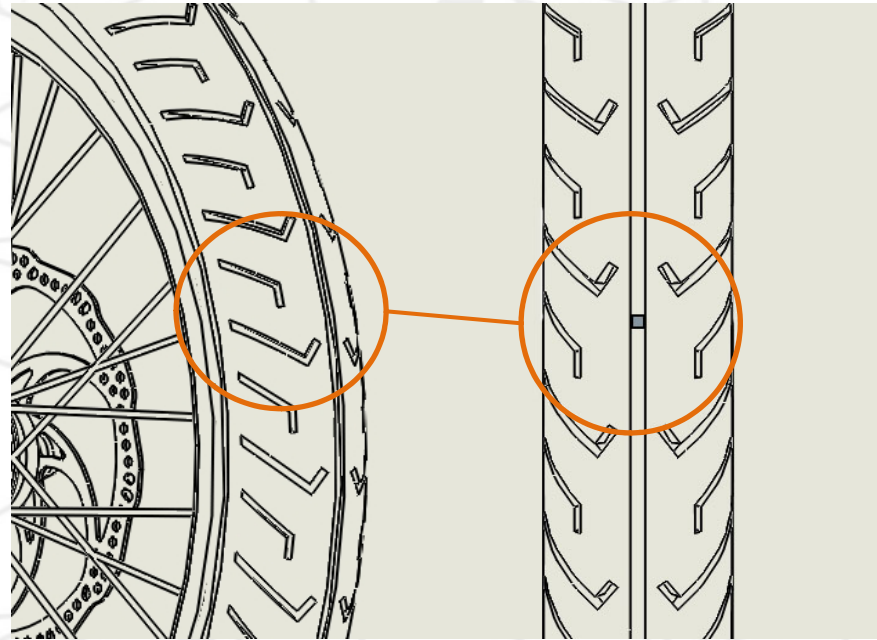

Lors du remplacement de vos pneumatiques, il est vivement conseillé de choisir des pneus de même conception et de même marque que ceux montés d'origine sur votre véhicule, et ce, aussi bien à l'avant qu'à l'arrière. Ceci dans le but d'optimiser la tenue de route et maintenir le niveau de performance de votre eTRICKS Citizen.



REPLACEMENT DES PNEUMATIQUES :

Les pneus doivent être remplacés dans les cas suivants :

- Si les sculptures sur la bande de roulement ont atteint la limite minimum légale.
- Si les flancs du pneu sont craquelés.
- Si des corps étrangers (clou, vis, éclat de verre, débris métalliques...) sont incrustés dans le pneumatique.
- Si le pneumatique est anormalement déformé (hernie, bande de roulement non-circulaire...).

MONTE D'ORIGINE :

Les pneus homologués par SEV Electric Vehicles pour votre eTRICKS Citizen sont les suivants :

- HEIDENAU (Type M4, Dimensions : 2 ¼ " X16 ") à l'avant comme à l'arrière.
- SAVA (Type MC2), Dimensions : 2 ¼ " X16 ") à l'avant comme à l'arrière.



DÉPOSE DE LA ROUE AVANT :

- Placer l'eTRICKS Citizen sur une béquille d'atelier en s'assurant qu'il soit bien stable.
- Desserrer les vis de l'axe de roue avant.
- Déposer la roue.

REPOSE DE LA ROUE AVANT :

- Placer la roue entre les fourreaux en prenant garde de bien positionner le disque de frein entre les plaquettes de l'étrier. Ne pas forcer pour positionner la roue.
- Maintenir la roue en butée sur la fourche et serrer les vis de l'axe de roue.
- Actionner le levier de frein avant, à plusieurs reprises, de manière à repositionner les plaquettes de frein contre le disque.



DÉPOSE DE LA ROUE ARRIÈRE :

- Placer l'eTRICKS Citizen sur une béquille d'atelier en s'assurant qu'il soit bien stable.
- Desserrer l'axe de roue arrière à l'aide de clés plates de 15 mm et 17 mm.
- A l'aide d'une clé plate de 10mm, tourner les deux excentriques de réglage de la tension de courroie permettant ainsi de faire déplacer la roue vers l'avant du véhicule.
- Retirer l'écrou d'axe puis l'axe de la roue.
- Avancer la roue au maximum de façon à pouvoir ôter la courroie de transmission de la couronne.
- Déposer la roue.



Ne pas forcer, sous peine d'endommager le disque de frein arrière.



REPOSE DE LA ROUE ARRIÈRE :

- Positionner le support d'étrier de frein de manière à le bloquer sur l'ergot du bras oscillant et à aligner son axe avec celui de la roue.
- Présenter la roue en prenant garde de bien positionner le disque de frein entre les plaquettes de l'étrier.
- Repositionner la courroie de transmission sur la couronne.
- Passer l'axe de roue dans le premier excentrique et dans la première extrémité du bras oscillant.
- Passer l'axe dans le support d'étrier de frein et dans le moyeu de la roue puis dans la deuxième extrémité du bras oscillant.
- Placer le second excentrique puis monter l'écrou sur l'axe de roue.
- Poser la roue arrière au sol et procéder au réglage de la tension de la courroie de transmission.
- Serrer l'axe de roue au couple indiqué : 35 N.m (soit environ 3.5 Kg.m), toujours à l'aide des mêmes clés plates de 15 et 17 mm.



CONTRÔLE DE L'USURE DES ROULEMENTS :

- Placer l'eTRICKS Citizen sur une béquille d'atelier en s'assurant qu'il soit bien stable.
- Faire tourner la roue avant lentement sur plusieurs tours.
- S'assurer qu'il n'y ait pas de « points durs », c'est-à-dire vérifier que la roue tourne sans difficulté.
- Enfin, vérifier qu'il n'y ait pas de jeu latéral dans la roue.

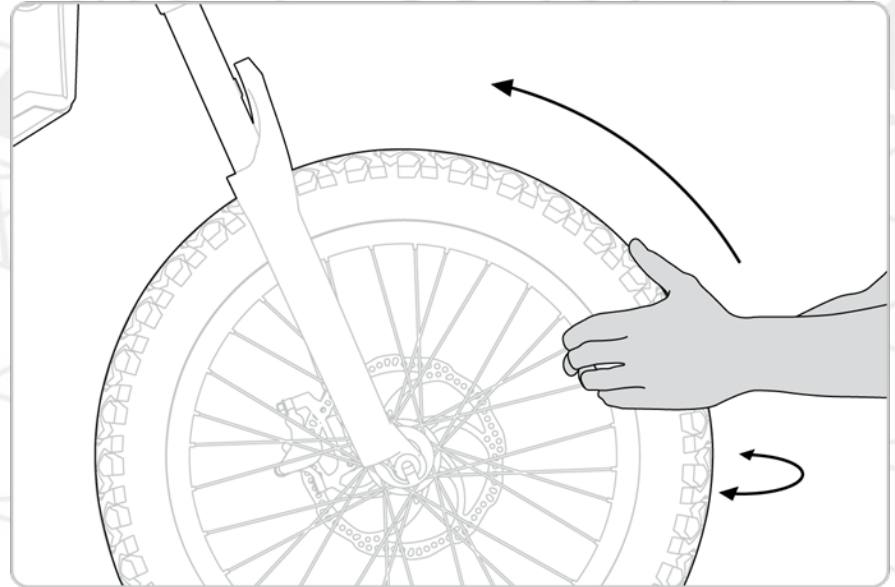

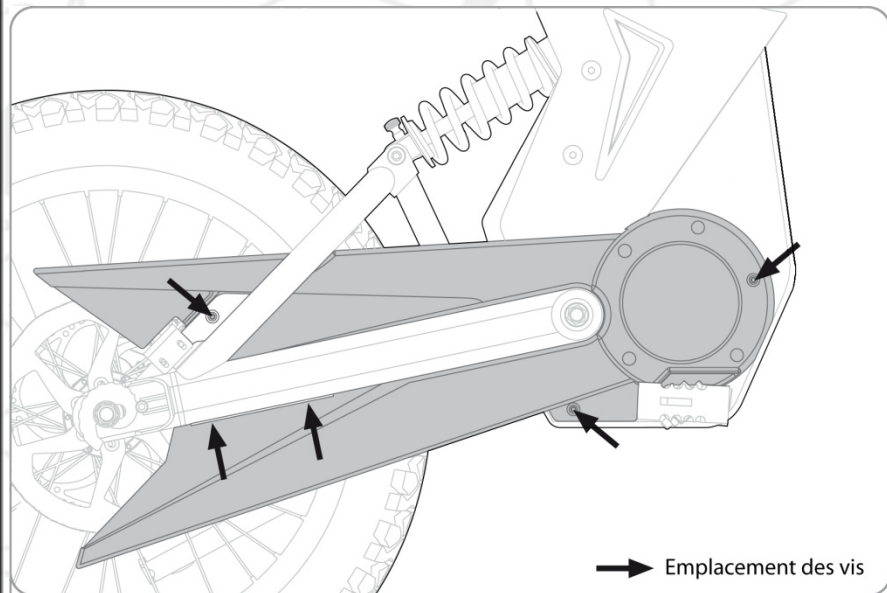

DÉPOSE DU CARTER DE TRANSMISSION :

La tension de la courroie de transmission doit être contrôlée et, si besoin, réglée tous les 500 Km.

Avant de réaliser une des opérations décrites ci-après, démonter le carter moteur et le carter de courroie en enlevant les cinq vis indiquées sur l'illustration ci-contre.



CONTRÔLE DE LA TENSION DE COURROIE:

- Positionner l'eTRICKS Citizen sur un sol plat.
- La mesure de la tension s'effectue au centre du brin inférieur de la courroie. Une vérification simple consiste à effectuer une rotation (torsion) du brin inférieur sur lui-même. Une courroie correctement tendue ne doit pas permettre plus d'un quart de tour de torsion.

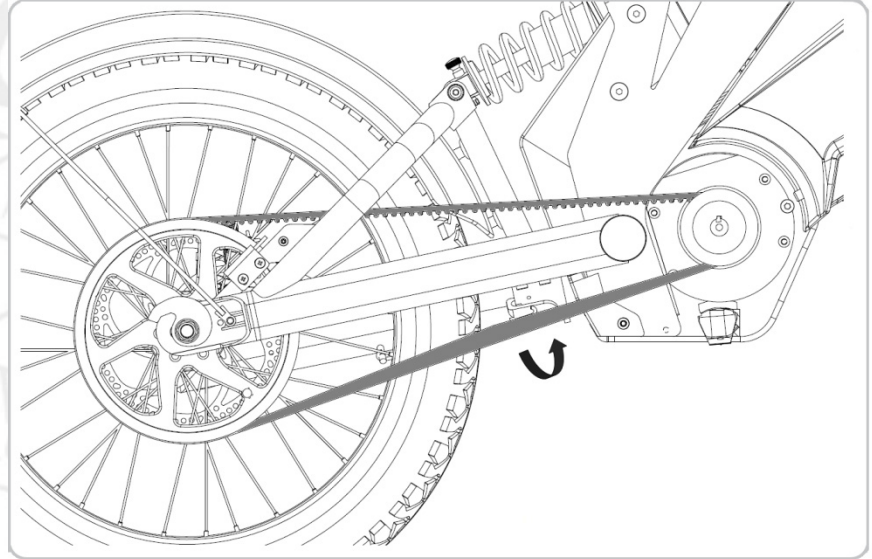

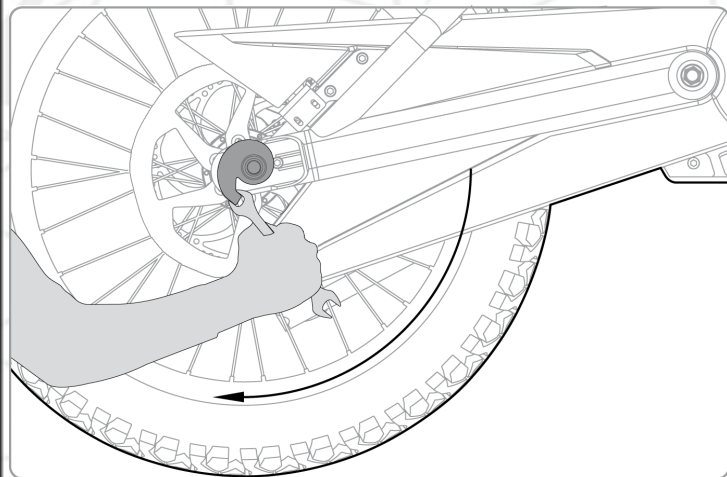

RÉGLAGE DE LA TENSION DE COURROIE:

- Desserrer l'écrou d'axe de roue situé à droite du véhicule (côté transmission), à l'aide de clés plates de 15 mm et 17 mm.
- Pour tendre la courroie, tourner l'excentrique situé côté courroie de transmission, vers la droite avec une clé plate de 10 mm. Tourner l'excentrique situé côté disque de frein, vers la gauche, toujours avec cette même clé.
- Pour détendre la courroie, tourner les tendeurs excentriques de courroie dans l'autre sens que celui indiqué ci-dessus, toujours avec une clé plate de 10 mm.
- Pousser la roue vers l'avant jusqu'à ce que les tendeurs excentriques soient de nouveau en appui sur leurs butées.
- Enfin, resserrer l'écrou de roue au couple suivant : 35 N.m (soit environ 3.5 Kg.m), toujours à l'aide de ces mêmes clés plates de 15 et 17 mm.





Les deux tendeurs excentriques ne doivent pas nécessairement être réglés de manière identique, à gauche comme à droite. Au contraire, ne pas hésiter à agir indépendamment sur l'un ou sur l'autre pour garantir l'alignement parfait de la roue arrière avec le plan médian de l'eTRICKS Citizen.



Une courroie mal tendue peut éventuellement entraîner un saut de courroie ou un blocage spontané de la roue arrière. De plus, une tension de courroie trop importante exerce des efforts excessifs au niveau des éléments de transmission et du moteur. Une mauvaise tension peut également engendrer une usure prématurée des carters.



Ne jamais utiliser l'eTRICKS Citizen sans le carter de transmission.





ATTENTION : Les plaquettes de freins neuves doivent absolument être rodées afin que le freinage soit optimal et facilement dosable, vous assurant ainsi un arrêt complet du véhicule en toute sécurité. Pour ce faire, il est vivement recommandé d'effectuer une trentaine d'accélération jusqu'à 30 Km/h, et de procéder à des freinages répétés jusqu'à l'arrêt total du véhicule.



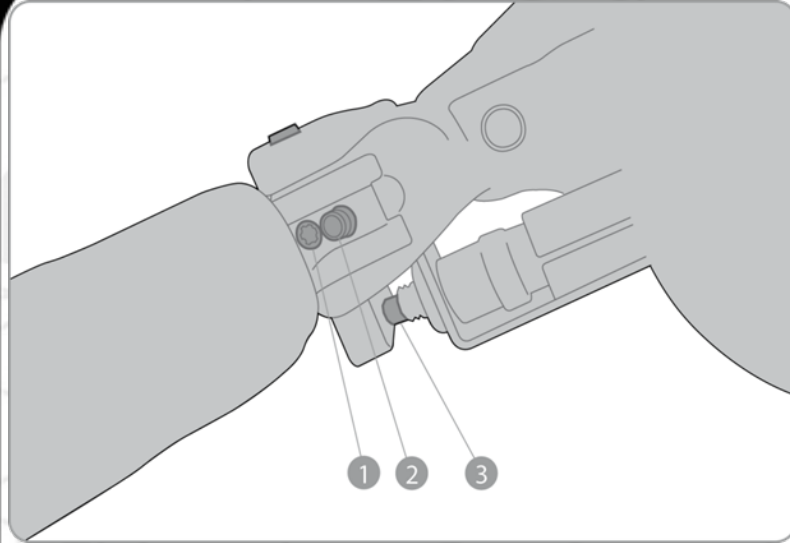

RÉGLAGE DE LA GARDE DES LEVIERS :

- 1 CAPTEUR DE FREIN
- 2 VIS DE RÉGLAGE DE LA GARDE
- 3 VIS DE RÉGLAGE DE L'AXE DU LEVIER



Il est impératif de régler les axes des capteurs de freins après chaque réglage de la garde des leviers.

Le réglage de la garde s'effectue avec une clé Torx© T8. Tourner la vis de réglage de la garde (2) vers la droite pour augmenter la garde. Tourner vers la gauche pour réduire la garde.



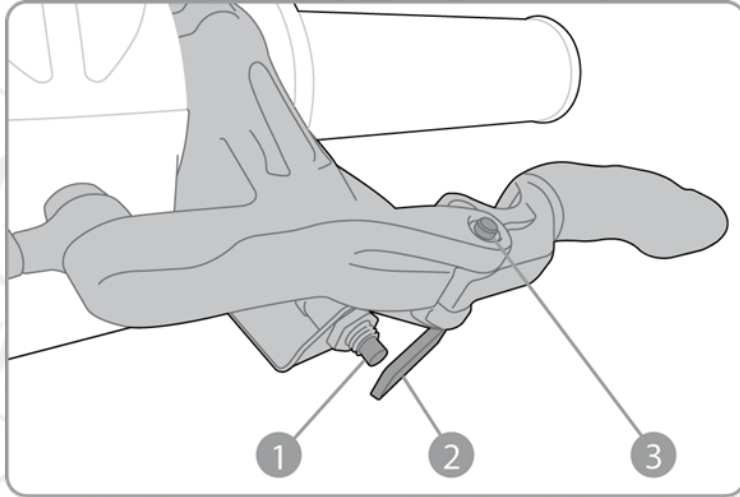

1

CAPTEUR DE FREIN

2

PALETTE DE CONTACT

3

AXE DU LEVIER DE FREIN

Après avoir réglé la garde du levier concerné :

- Desserrer la vis de réglage de l'axe du levier (voir (1) sur l'illustration précédente, page 70).
- Positionner la palette (2) en butée sur le capteur de façon à ce que le bouton soit en fin de course.
- Serrer la vis de réglage.
- S'assurer que le feu arrière s'allume quand le levier de frein est actionné. Si ce n'est pas le cas, répéter l'opération de réglage.



CONTRÔLE DE L'USURE DES PLAQUETTES DE FREIN :

Il est vivement conseillé de contrôler régulièrement l'état et l'épaisseur des garnitures des plaquettes de frein. Pour ce faire :

- Actionner le levier de frein avec la roue montée. Maintenir le levier en pression à l'aide d'un élastique ou d'un collier de serrage.
- Contrôler, levier de frein serré, l'épaisseur minimale des plaquettes avec support (*e* sur le schéma ci-dessus). Cette épaisseur (*e*) doit être supérieure à 7 mm. Si ce n'est pas le cas, faire remplacer les deux plaquettes simultanément auprès de votre revendeur ou réparateur spécialisé.

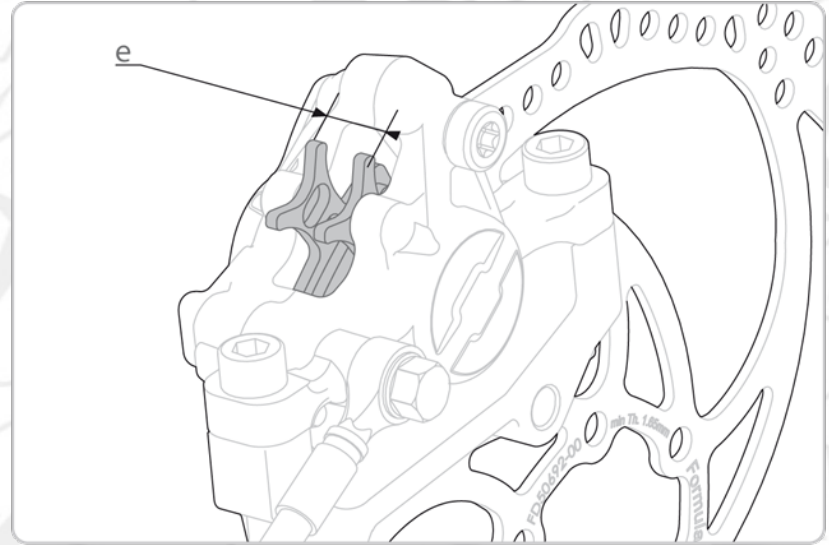

CONTRÔLE DE L'USURE DES DISQUES :

L'épaisseur minimale du disque doit être de 1,65 mm. Faire contrôler cette épaisseur par votre revendeur ou réparateur spécialisé à chaque changement des plaquettes de frein.

CHANGEMENT DU LIQUIDE ET DES DURITES :

Il est préférable de confier cette opération à un revendeur ou réparateur spécialisé. Les durites de frein doivent être remplacées tous les quatre ans au moins, ou en cas de fuite ou d'endommagement de celles-ci.



AMORTISSEUR ARRIÈRE :

1 RÉGLAGE DE LA PRÉ-CONTRAİNTE
DU RESSORT

2 RÉGLAGE DE LA DÉTENTE
HYDRAULIQUE

Un contrôle visuel avant utilisation du véhicule permet de détecter une éventuelle fuite au niveau de l'amortisseur arrière.

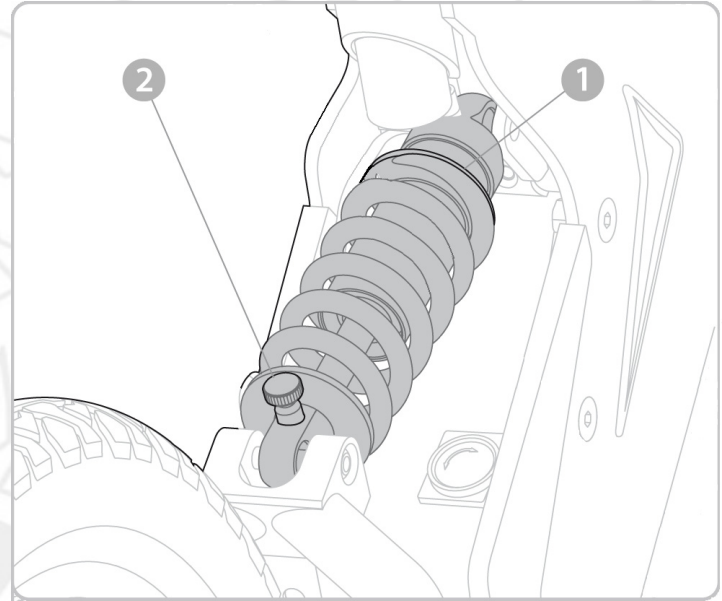

Si un incident est repéré, faire appel à un professionnel qualifié pour le contrôle, la réparation et éventuellement le remplacement de cet organe de suspension.



RÉGLAGE DE L'AMORTISSEUR ARRIÈRE :

L'amortisseur de l'eTRICKS Citizen dispose de deux types de réglages :

- **PRÉCONTRAINTE DU RESSORT** : Tourner la molette de réglage de la précontrainte du ressort vers la droite pour augmenter la contrainte sur le ressort. Tourner la molette dans l'autre sens (vers la gauche) pour réduire la précontrainte du ressort.
- **REBOND (=RÉGLAGE DE LA DÉTENTE HYDRAULIQUE)** : Tourner la molette rouge vers la droite pour augmenter l'amortissement (la remontée de l'amortisseur sera plus lente). Tourner la molette dans l'autre sens (vers la gauche) pour réduire l'amortissement.



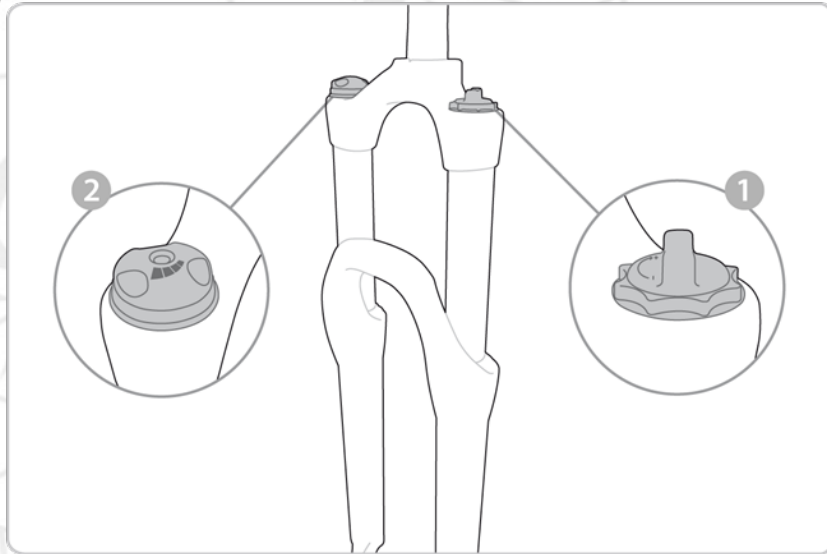

FOURCHE AVANT:

- 1 RÉGLAGE DE LA PRÉ-CONTRAINTE DU RESSORT
- 2 RÉGLAGE DE LA DÉTENTE HYDRAULIQUE



Avant chaque utilisation, il est conseillé de vérifier l'état des tubes de fourche (absence de rayures, de griffures, et de marques d'endommagement). Vérifier également l'absence de fuites d'huile au niveau des joints entre tubes et plongeurs.



RÉGLAGE DE LA FOURCHE AVANT :

La fourche hydraulique de l'eTRICKS Citizen dispose de deux types de réglages :

- **PRÉCONTRAINTE DU RESSORT** : Tourner la molette de réglage de la précontrainte du ressort (tube plongeur gauche de la fourche) vers la droite pour augmenter la contrainte sur le ressort. Tourner la molette dans l'autre sens (vers la gauche) pour réduire la précontrainte du ressort.
- **REBOND (=RÉGLAGE DE LA DÉTENTE HYDRAULIQUE)** : Tourner la molette du plongeur droit vers la droite pour augmenter l'amortissement (la remontée de l'amortisseur sera plus lente). Tourner la molette dans l'autre sens (vers la gauche) pour réduire l'amortissement.





Il peut arriver que les roulements de direction soient desserrés ou endommagés. Ils peuvent être à l'origine de dysfonctionnements dangereux dans la direction. Il faut donc procéder de manière régulière à la vérification de leur état (voir « TABLEAU D'ENTRETIEN PÉRIODIQUE », page 55).

CONTRÔLE DES ROULEMENTS DE DIRECTION :

- Placer l'eTRICKS Citizen sur une béquille d'atelier de manière à délester la roue avant. S'assurer que le véhicule soit bien stable.
- Maintenir dans chaque main le bas d'un des fourreaux de fourche et tenter de les déplacer légèrement vers l'avant puis vers l'arrière à plusieurs reprises. Si un jeu est ressenti, faire contrôler, réparer ou remplacer si nécessaire auprès d'un revendeur ou réparateur spécialisé.



REMPACEMENT DE L'AMPOULE DE PHARE AVANT :

Si l'ampoule de phare de votre eTRICKS Citizen est défectueuse, suivre les indications pour effectuer son remplacement :

- Desserrer les vis de fixation du phare.
- Débrancher les connecteurs et déposer le phare.
- Retirer l'ampoule en tournant son support d'un quart de tour vers la gauche.
- Remplacer l'ampoule par une neuve en la positionnant sur le phare. Appuyer légèrement sur celle-ci et la faire pivoter vers la droite jusqu'à blocage.
- Rebrancher les connecteurs au phare puis repositionner les vis et les écrous de fixation du phare.
- Procéder au réglage du phare (voir « RÉGLAGE DU PHARE », page 80-81) puis serrer les vis de fixation du phare.



Ne pas toucher l'ampoule. Veiller toujours à la manipuler par son support.



REMPACEMENT D'UNE AMPOULE DE CLIGNOTANT :

- Ôter la vis du cabochon transparent de clignotant.
- Retirer-le, ainsi que l'ampoule défectueuse en appuyant dessus et en la faisant pivoter vers la gauche jusqu'à la libérer de son support.
- Placer l'ampoule neuve en appuyant et en la faisant tourner vers la droite jusqu'à ce qu'elle soit bloquée.
- Replacer le cabochon transparent sur le clignotant et resserrer la vis de maintien en serrant sans excès pour ne pas abîmer la lentille.

FEU ARRIÈRE:

Le feu arrière utilise une technologie à LED (Diodes Électroluminescentes). Ce type d'ampoules est spécialement étudié pour être résistant aux vibrations, et bénéficie d'une longévité bien supérieure à celles dites « classiques ». Il n'est donc pas nécessaire de prévoir leurs remplacements. Si le feu venait à être défaillant, le remplacer par une pièce neuve d'origine.



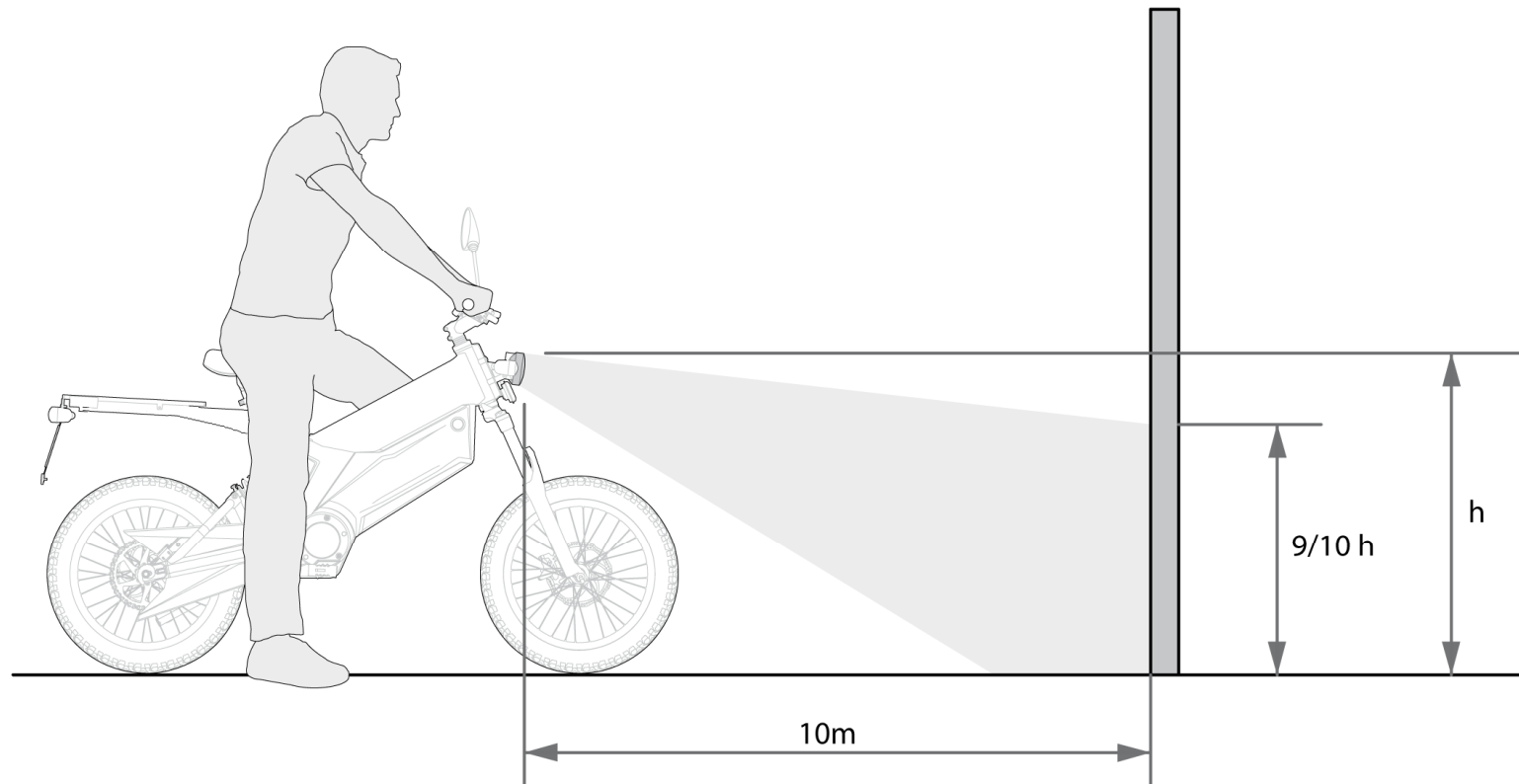

RÉGLAGE DU PHARE AVANT :

Votre eTRICKS Citizen doit être sur une surface plane et face à un mur. S'assurer que les pneumatiques sont gonflés à la pression préconisée (voir « PNEUMATIQUES », page 57). Le réglage s'effectue avec une personne sur l'eTRICKS Citizen. Ce test doit être effectué la nuit ou dans un endroit sombre.

Pour ce faire :

- Positionner l'eTRICKS Citizen à la verticale à environ 10 mètres du mur.
- Mesurer la hauteur (h) du phare avant par rapport au sol.
- La hauteur de la tache de lumière sur le mur ne doit pas dépasser les 9/10 de la hauteur (h) du phare par rapport au sol. Idéalement, elle doit se situer entre 8/10 et 9/10 de la hauteur (h) du phare.
- Maintenir le phare en position et serrer les vis de fixation du phare.



Malgré tout le soin, les tests, les contrôles de qualité et de conformité que SEV Electric Vehicles met en place durant le développement et la fabrication de ses véhicules, une panne peut malheureusement survenir.

Un problème peut engendrer une perte de performances ou un comportement anormal. Les diagrammes ci-après permettent d'effectuer quelques tests afin de situer d'éventuelles défaillances ou pannes.

Si une intervention est nécessaire sur le véhicule, en confier la réalisation à un revendeur ou réparateur spécialisé.



Le remplacement des pièces de première monte se fait avec des pièces SEV Electric Vehicles qui ont été conçues et développées dans le but d'assurer la meilleure fiabilité de votre eTRICKS Citizen. Les pièces dites « adaptables » risquent d'être de qualité et de fiabilité inférieure, entraînant un surcoût à moyen terme et parfois des dégradations sur les autres pièces de votre eTRICKS Citizen.



CAS N° 1 : VOTRE eTRICKS NE FONCTIONNE PAS...

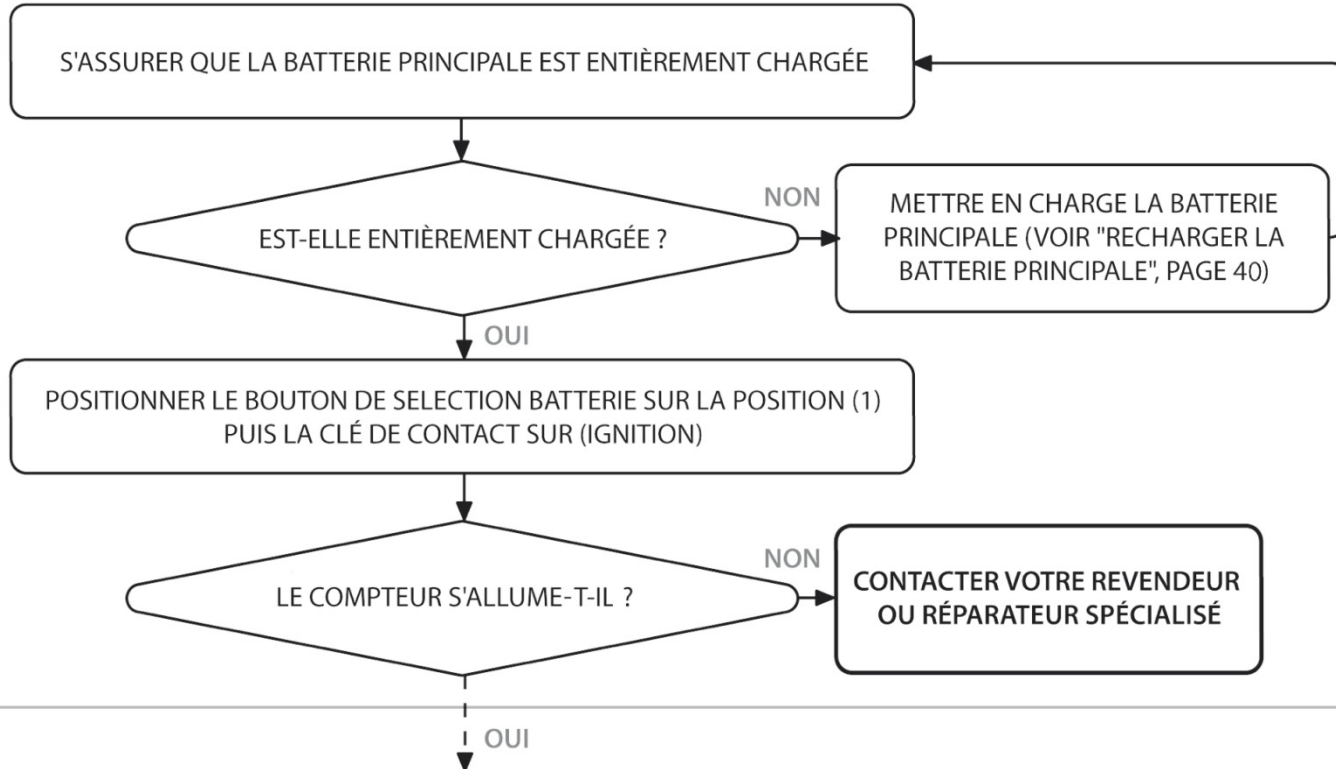

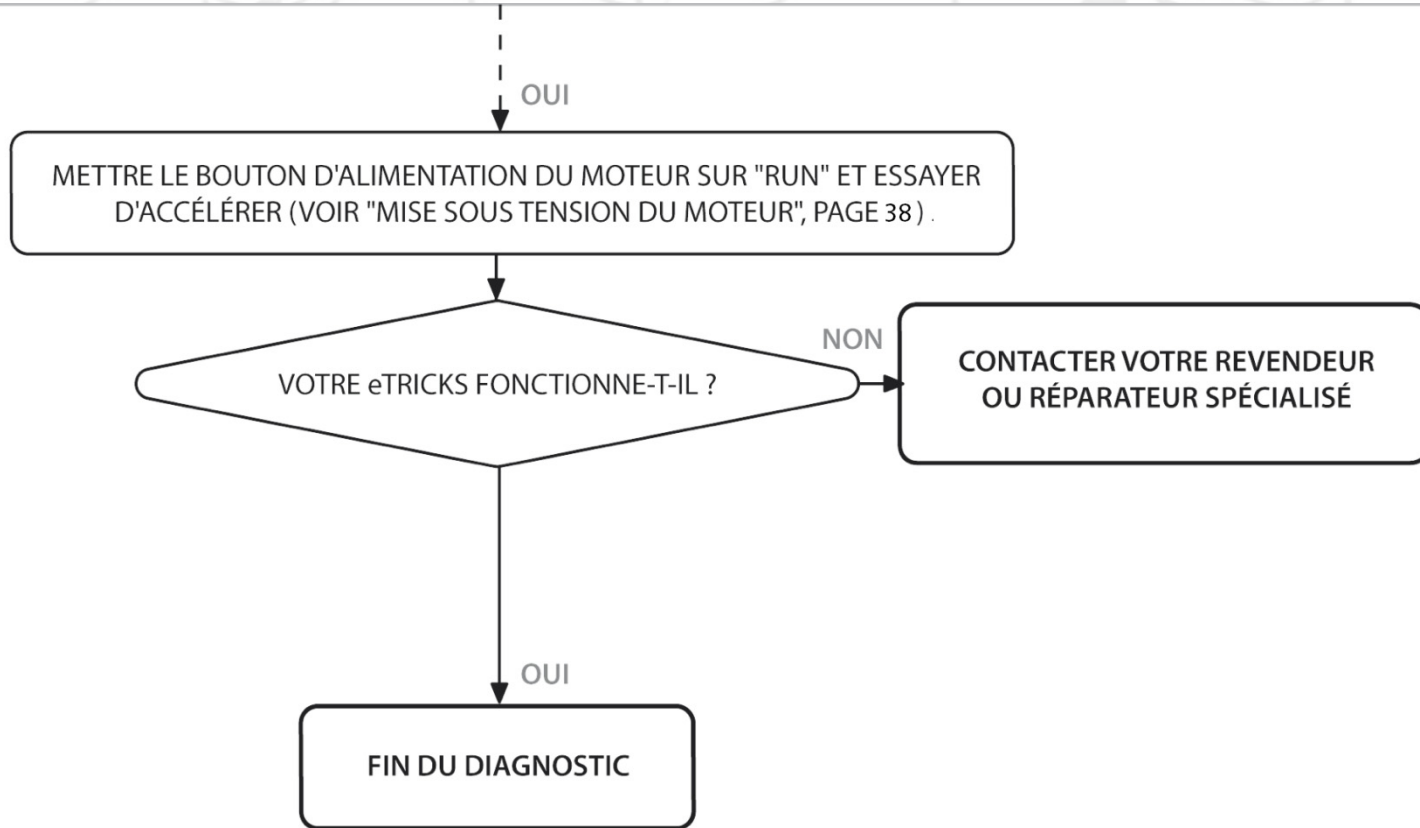

CAS N° 2 : LE FEU STOP DE VOTRE eTRICKS NE FONCTIONNE PAS... OU RESTE ALLUMÉ...

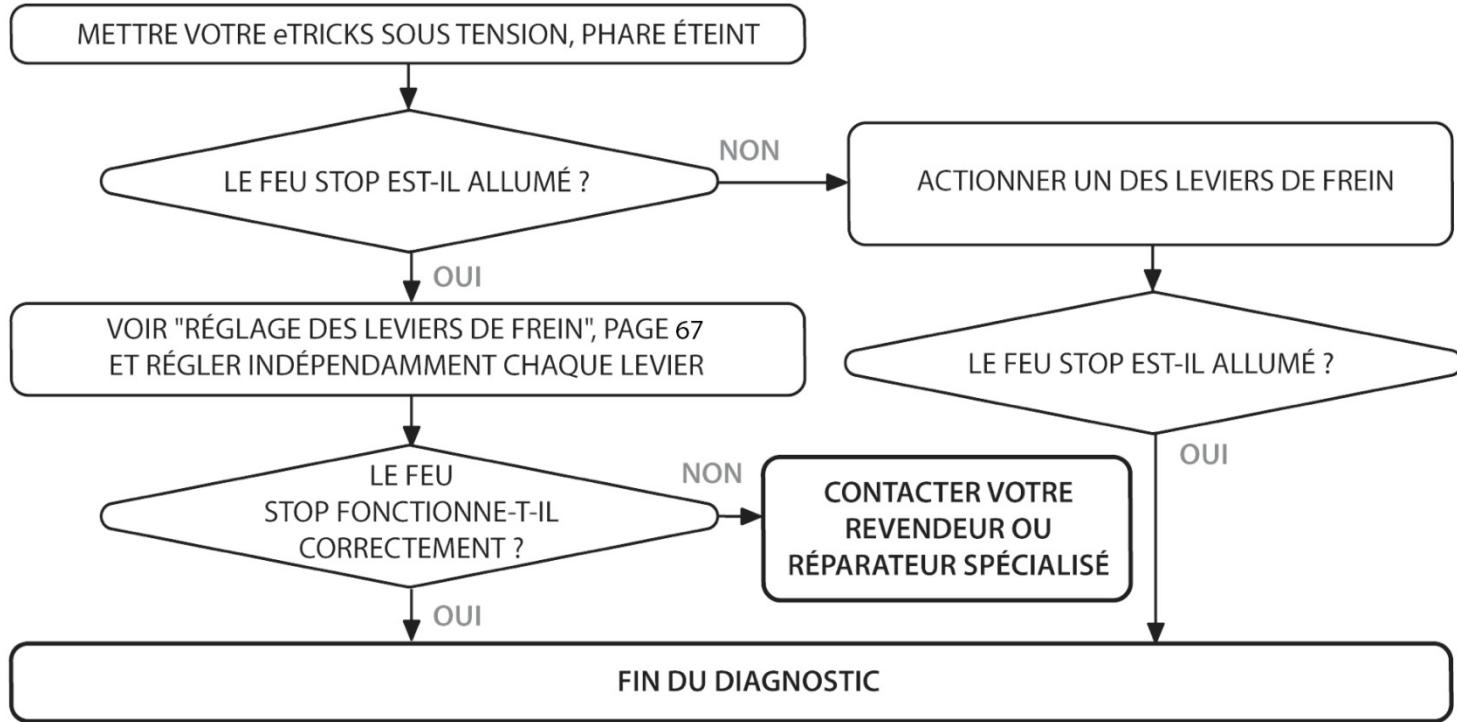

NETTOYAGE ET REMISAGE

L'absence de carrosserie expose davantage les organes de votre eTRICKS Citizen aux agressions des milieux extérieurs. Les impacts dus aux projections, les rayures, les griffures, les rayons UV... sont autant de facteurs extérieurs qui peuvent affaiblir les traitements de surface ou abîmer les différents organes de votre eTRICKS Citizen.

Un entretien régulier et soigné vous permettra de conserver le niveau de performances de chacun des éléments de votre eTRICKS Citizen. Votre véhicule gardera ainsi son aspect d'origine et la durée de vie des composants restera optimale.



D'autre part, cet entretien constitue l'assurance de pouvoir conserver son recours à la garantie constructeur.



Vérifier avec attention que tous les connecteurs électriques et les couvercles des prises chargeur sont correctement et fermement positionnés. Vérifier également que l'ensemble des carénages plastiques de protection sont correctement mis en place.

Vérifier que votre véhicule n'est pas sous tension : clé de contact sur (OFF) et interrupteur de sélection de batterie en position intermédiaire (-0-).



Les marques et taches difficiles à retirer peuvent être frottées à l'aide d'une brosse douce et d'un produit dégraissant prévu à cet effet. Ne pas appliquer ce dernier sur les joints, axes, roulements, pignons et sur la courroie. Rincer abondamment à l'eau claire.



Le nettoyage de votre eTRICKS Citizen doit être réalisé à l'eau tiède, avec de l'eau savonneuse ou des produits nettoyants doux. Il doit être suivi d'un rinçage à l'eau claire. Et dans le cadre d'une démarche environnementale globale, nous vous recommandons l'utilisation de produits de nettoyage respectueux de l'environnement.



Il est formellement déconseillé d'utiliser les nettoyeurs haute pression ou à vapeur, pour ne pas risquer de voir l'eau s'infiltrer dans les différents composants électriques ainsi que dans les joints et les roulements. Cela provoquerait de graves dysfonctionnements et l'endommagement des pièces concernées.



Les pièces plastique, caoutchouc et adhésives ne doivent être nettoyées qu'avec des chiffons doux ou éponges végétales ainsi que de l'eau savonneuse. Eviter absolument les produits chimiques durs ou agressifs.

Enfin, essayer d'effectuer un séchage rapide, utiliser un chiffon doux pour essuyer, si nécessaire. Frotter les surfaces des pièces zinguées ou anodisées avec un produit d'entretien spécifique à ce type de surfaces. Attendre que le véhicule soit parfaitement sec avant de le couvrir ou de le remiser.



Selon la durée du remisage de votre véhicule, l'attitude et les gestes à adopter sont différents.

CAS N° 1 :

Si le remisage est de courte durée (pas plus de quelques jours) il suffit de remiser votre eTRICKS Citizen dans un endroit frais et sec. Si l'endroit est poussiéreux ou dans le cas où des animaux pourraient endommager le véhicule, le couvrir d'une housse aérée.

Vérifiez que votre eTRICKS Citizen n'est pas sous tension : clé de contact sur (OFF) et interrupteur de sélection de batterie en position intermédiaire (-0-).

CAS N° 2 :

Si le remisage risque d'être de longue durée, quelques indications supplémentaires sont à suivre :

- ✓ Commencez par recharger totalement votre batterie.
- ✓ Nettoyez le véhicule comme indiqué au paragraphe précédent.
- ✓ Surélevez le véhicule, ou trouvez un moyen pour que l'humidité ne se concentre pas en un seul point des pneumatiques.
- ✓ Remisez le véhicule dans un endroit frais et sec. Si l'endroit est poussiéreux ou dans le cas où des animaux pourraient endommager le véhicule, le couvrir d'une housse aérée.
- ✓ **Mettez votre batterie en sommeil en basculant sur la position (-0-) l'interrupteur situé à proximité de la prise XLR de charge de la batterie principale. Si votre véhicule n'est pas muni d'un interrupteur de mise en sommeil de la batterie, effectuer une charge complète tous les 3 mois.**





Votre eTRICKS Citizen peut être transporté à l'arrière d'un fourgon ou solidement arrimé sur une remorque. Dans les deux cas, veiller à ce qu'il ne soit pas sous tension : contacteur à clé sur position (OFF) et interrupteur de sélection de batterie en position intermédiaire (-0-).



Afin de prévenir toute éventuelle détérioration, porter une attention particulière à la protection des éléments exposés comme les feux ou les clignotants.



FICHE TECHNIQUE

NOM DU MODÈLE	eTRICKS Citizen
DIMENSIONS	
Longueur hors tout	1730 mm
Largeur hors tout	715 mm
Hauteur hors tout	1337 mm
Empattement	1167 mm
Garde au sol	241 mm
MOTEUR	
Type	DC Brushless 48 V
Puissance nominale	1000 W
Couple nominal	20 N.m
BATTERIE	
Technologie	Lithium-ion
Type	48 V – 16 A/h
BMS (Battery Management System)	Fourni par BMZ



NOM DU MODÈLE	eTRICKS Citizen
PARTIE CYCLE	
Type de cadre	Cadre poutre en aluminium
Matériau cadre	Aluminium 6082 traitement T6
Angle de chasse	24°
Porte bagages	Structure aluminium, charge max 5 Kg
FREINS	
Type de freins avant	Formula ORO K18
Disques	Disques <i>Wave</i> ®, Ø 180 mm
Commande	Hydraulique levier droit
Type de freins arrières	Formula ORO K18
Disques	Disques <i>Wave</i> ®, Ø 180 mm
Commande	Hydraulique levier gauche
BRAS OSCILLANT	
Type de bras oscillant	Bras oscillant Cantilever
Matériau	Aluminium 6082 traitement T6



NOM DU MODÈLE	eTRICKS Citizen
SUSPENSION	
Suspension avant	Fourche hydraulique réglable
Débattement	130 mm
Suspension arrière	Amortisseur à ressort / hydraulique réglable
Débattement à la roue	100 mm
PNEUMATIQUES	
Pneu avant	HEIDENAU M4 2¼" X 16" / SAVA MC2 2¼" X 16"
Pneu arrière	HEIDENAU M4 2¼" X 16" / SAVA MC2 2¼" X 16"
Pression pneus avant / arrière	250 KPa (=2,5 Bars)
ÉLECTRICITÉ	
Ampoule de phare avant	12 V H27 W / 1
Ampoule de feu arrière	Feu à LED
Ampoule des clignotants	10 W 12 V (Ampoule orange)
Fusible faisceau	Fusible 5 A



NOM DU MODÈLE		eTRICKS Citizen	
FOURNISSEUR		KOKAM	BMZ
CAPACITE NOMINALE		16 A/h	18 A/h
TENSION NOMINALE		48,1 V	46,8 V
CARACTÉRISTIQUES DE DÉCHARGE	Courant en régime continu	21 A	21 A
	Courant en pic	45 A	45 A
	Courant de coupure	50 A	50 A
NOMBRE DE CYCLES		800 cycles à 80%	900 cycle à 80%
TEMPÉRATURE DE FONCTIONNEMENT		Charge entre 15° et 30° Décharge entre 15° et 40° L'autonomie de la batterie réduit dans les plages de T° basses T° optimale de fonctionnement: 25°	Charge entre 15° et 30° Décharge entre 15° et 40° L'autonomie de la batterie réduit dans les plages de T° basses T° optimale de fonctionnement: 25°
POIDS		4,8 Kg	5,6 Kg





NOM DU MODÈLE	eTRICKS Citizen
CARACTÉRISTIQUES	
Entrée	AC 220 - 240 V / 47 - 63 Hz / 10 A MAX
Sortie	DC 54 V



sev electric vehicles

Pôle mécanique

30520 SAINT MARTIN DE VALGALGUES

(FRANCE)- www.sev-world.com