



Manuel de l'utilisateur



A lire attentivement

Ce manuel de l'utilisateur fait partie intégrante du véhicule. Il est fortement recommandé de procéder à une lecture attentive et complète de celui-ci avant d'utiliser votre véhicule pour la première fois!

Si vous venez à vendre ou céder votre eTRICKS Off-road, vous êtes tenu de transférer ce manuel au nouveau propriétaire.

Nota: la société SEV Electric Vehicles se réserve le droit de modifier à tout moment et sans préavis, les caractéristiques techniques, les équipements et accessoires contenus dans ce manuel.

Par ailleurs, la société SEV Electric Vehicles ne peut, en aucun cas, être tenue responsable des erreurs, incompréhensions ou omissions éventuelles présentes dans ce manuel.

Aucune réclamation basée sur les données ou illustrations contenues dans celui-ci ne pourra être prise en compte.

Ce manuel de l'utilisateur est entièrement et uniquement rédigé en français. Cependant, il vous est possible de télécharger la version anglaise de ce même manuel depuis notre site internet officiel: www.sev-world.com. Toute reproduction, traduction, ou impression effectuée sans autorisation écrite de la société SEV Electric Vehicles est interdite./ This user's guide is only written in french.

However, you can download the english translation on our official website: www.sev-world.com. Any copy, translation or printing performed without written approval of SEV Electric Vehicles company is forbidden.



Pour tout complément d'information: service@sev-world.com

ÉMOJICÔNES

Tout au long de ce manuel, vous découvrirez 3 types d'icônes destinées, à la fois, à attirer votre attention sur certaines notions capitales mais aussi à vous faire bénéficier de quelques astuces.

Que signifient ces icônes ?



DANGER !

Votre sécurité est en jeu. Le non-respect des instructions données sous ce symbole peut avoir des conséquences critiques sur l'intégrité physique du pilote, d'un tiers ou d'une personne manipulant le véhicule. La plus grande prudence est de rigueur !



ATTENTION !

Ce symbole concerne l'ensemble des indications, précautions ou consignes à suivre afin de prévenir toute détérioration de votre véhicule.



ASTUCE !

Ce symbole introduit un conseil, une astuce, ou une explication. Vous pourrez ainsi bénéficier de notre expérience de constructeur pour profiter au mieux de votre véhicule.

Introduction ▶

Appréhender l'électricité ▶

Faire connaissance avec votre véhicule ▶

Utilisation et pilotage ▶

Entretien ▶

Nettoyage et remisage ▶

Fiche technique ▶



FELICITATIONS !

Chère Cliente, cher Client,

Vous venez de faire l'acquisition d'un eTRICKS Off-road, et nous vous en remercions.

Nous vous souhaitons la bienvenue au sein de la « communauté » SEV.

Conçu à partir d'une technologie d'avant-garde afin de vous assurer un haut niveau de qualité et de fiabilité, vous serez immédiatement séduit par la facilité de prise en main du eTRICKS Off-road. Cependant, la lecture attentive de ce manuel vous permettra d'aborder vos premiers kilomètres dans une confiance totale entre vous et votre véhicule, et d'acquérir ainsi une réelle connaissance de son fonctionnement.

Ce manuel de l'utilisateur vous fournira alors toutes les informations concernant l'utilisation, l'entretien et les contrôles de votre eTRICKS Off-road. Il vous conseillera efficacement sur la manière de préserver, dans le temps, ses qualités d'origine.

Toute l'équipe SEV Electric Vehicles vous souhaite un maximum de plaisir au guidon de votre eTRICKS Off-road.

Florent VITIELLO PDG de SEV Electric Vehicles.



INTRODUCTION

Certificat de garantie	8
Conditions générales de garantie	9
La philosophie SEV	10
	19



APPREHENDER L'ELECTRIQUE

Energie nouvelle, attitude nouvelle	20
Quelques conseils de sécurité	21
Note sur les batteries li-po et li-ion	22
	23
La propulsion électrique	24



FAIRE CONNAISSANCE AVEC VOTRE VEHICULE

Identification	26
Le poste de pilotage	27
Le poste de commandes	28
Le commutateur au guidon	29
Le coupe circuit	30
L'ordinateur de bord	31
	32



UTILISATION ET PILOTAGE

Prise en main du véhicule	38
Régler la selle	39
Recharger la batterie principale	42
Utiliser la batterie optionnelle	43
Recharger la batterie optionnelle	44
Utiliser la prise optionnelle +12V	46
Ôter le kit homologation avant	47
Ôter le kit homologation arrière	48



ENTRETIEN

Entretenir votre eTRICKS Off-road	50
Outils nécessaires à l'entretien	51
Tableau d'entretien périodique	52
Pneumatiques	53
Roue avant	57
Roue arrière	60
Roulements de roues	61
Chaîne de transmission	63
Freins	64
Éléments de suspension	69
Direction	74
Composants électriques	78
Diagnostic de panne	79
	83



NETTOYAGE ET REMISAGE

Rappel

87

Avant le nettoyage

88

Nettoyage

89

Remisage

90

Transport

91

92



FICHE TECHNIQUE

Caractéristiques techniques du véhicule

93

Caractéristiques techniques de la batterie

94

Caractéristiques techniques du chargeur

97

98

INTRODUCTION



Votre eTRICKS Off-road est livré avec un formulaire de garantie à compléter. Veillez à ce qu'il soit correctement complété et tamponné par votre revendeur. Si ce n'est pas fait, retournez voir votre distributeur pour qu'il vous le complète. Ce document est indispensable pour le bon fonctionnement de la garantie. Ce document vous sera demandé pour faire fonctionner la garantie de votre eTRICKS Off-road, aussi conservez-le précieusement.

VOS COORDONNÉES :

M. / Mme / Mlle : _____

RUE : _____

CODE POSTAL : _____ VILLE : _____

E-MAIL : _____

VOTRE eTRICKS Off-road :

LIBELLÉ MODÈLE : _____ N° DE SÉRIE : _____

VOTRE DISTRIBUTEUR / REVENDEUR : _____

DATE D'ACHAT : _____

DATE DE FIN DE GARANTIE : _____

Vous pouvez joindre, à tout moment, le service client SEV Electric Vehicles par e-mail :

usine@sev-world.com

SIGNATURE CLIENT
(OBLIGATOIRE)

CACHET DISTRIBUTEUR
(OBLIGATOIRE)



VOTRE GARANTIE CONSTRUCTEUR (24 MOIS) :

Par ce présent Manuel de l'Utilisateur, SEV Electric Vehicles garantit que ce véhicule est exempt de défaut de fabrication, et ce, pour une période de 24 (VINGT-QUATRE) mois à compter de sa date d'achat !

Si au cours de la période de garantie, le véhicule s'avérait défectueux en raison d'un défaut de fabrication, la société SEV Electric Vehicles, aussi bien que les distributeurs agréés et résidents au sein de l'E.E.E. (Espace Economique Européen) pourront procéder à la réparation et/ou au remplacement (à l'appréciation de SEV Electric Vehicles) du véhicule ou de ses pièces défectueuses, et selon les conditions définies dans le paragraphe « CONDITIONS » ci-après.

VOTRE GARANTIE BATTERIE (24 MOIS) :

De manière plus spécifique, SEV Electric Vehicles garantit que votre batterie est exempte de défaut de fabrication ou de fonctionnement, et ce, pour une période de 24 (VINGT QUATRE) mois à compter de sa date d'achat !



CONDITIONS :

1/ Cette garantie s'applique uniquement si le véhicule est accompagné de la facture ou du reçu original (sur lesquels sont indiqués la date d'achat, le type de véhicule et le nom du distributeur ou revendeur agréé). SEV Electric Vehicles se réserve le droit de refuser sa garantie, dans le cas où les documents mentionnés ci-dessus ne peuvent être présentés ou que les informations qu'ils doivent contenir se révèlent incomplètes ou illisibles.

2/ Cette garantie ne rembourse ni ne couvre les détériorations résultant d'adaptations ou de réglages qui peuvent être apportés au véhicule, sans l'accord écrit préalable de SEV Electric Vehicles, notamment pour respecter les normes techniques, de sécurité, ou d'homologation, qu'elles soient nationales ou locales, en vigueur dans tous les pays autres qu'un de ceux pour lesquels ce véhicule a été conçu et fabriqué à l'origine.



3/ Cette garantie ne s'applique pas si le modèle ou numéro de série figurant sur le véhicule a été modifié, effacé, supprimé ou rendu illisible.

4/ Les réparations effectuées gratuitement et sous garantie couvrent :

1. La réparation ou le remplacement de la pièce défectueuse ;
2. La fourniture des matériaux et composants nécessaires aux interventions sous garantie.

La garantie n'est accordée qu'après examen réalisé exclusivement par la société SEV Electric Vehicles, ou un de ses distributeurs agréés, et, dans tous les cas, seulement après acceptation et validation de la part du Service Garantie de la société SEV Electric Vehicles.

5/ La garantie ne couvre en aucun cas :

1. L'entretien périodique et les réparations ou remplacements des pièces à la suite d'usure normale. Elle ne couvre pas, notamment, le remplacement des pneumatiques, des disques et plaquettes de frein ainsi que des différents organes de la transmission (poulies, courroies,...)





2. Toute adaptation ou modification visant à améliorer les performances du véhicule tel qu'il a été acheté, et tel qu'il est décrit dans ce Manuel de l'Utilisateur.

3. La détérioration du véhicule, due à une mauvaise utilisation, une mauvaise alimentation ou connexion électrique, l'utilisation d'accessoires non fournis avec le véhicule. Tout comme la garantie sera immédiatement annulée en cas de détérioration due à un accident de la route ou une chute, à la foudre, à une inondation, un incendie, une mauvaise aération, ou toute autre cause qui dépasse la responsabilité de la société SEV Electric Vehicles.

6/ Cette garantie ne limite aucunement les droits statutaires du client sous les lois nationales en vigueur, ni les droits face au revendeur, fixes dans leur contrat de vente/achat. (En France, vous bénéficiez en tout état de cause des dispositions légales relatives à la garantie vices cachés : Article 1641 et suivants du Code Civil.)

SEV Electric Vehicles a étudié les différentes technologies de motorisation « propres » applicables à ses véhicules, en tenant compte des restrictions environnementales, afin de devenir un acteur majeur dans ce domaine. SEV Electric Vehicles s'attache alors à répondre à cette problématique environnementale par la conception et le développement d'une gamme de produits « émotion » dans une logique de progrès continu, d'initiative industrielle et commerciale.

Offrir un nouveau regard sur l'environnement exploré; des sensations « propres » à la pratique des loisirs, voilà la philosophie que SEV Electric Vehicles tente de décliner à tous les niveaux de recherche, avec une même volonté de concevoir des produits toujours plus performants, plus agréables à piloter et plus respectueux de l'environnement... Des véhicules qui ne laisseront aucune trace... sinon la vôtre!



APPREHENDER L'ELECTRIQUE

Vous venez d'acquérir un véhicule électrique... Nous ne pouvons que vous féliciter d'avoir franchi un pas significatif pour le respect de l'environnement et la sauvegarde des territoires naturels en choisissant d'opter pour ce nouveau mode de transport non-polluant.

Bénéficiant d'une excellente maniabilité, d'une vraie vivacité au démarrage et d'un poids plume, l'eTRICKS Off-road vous apparaîtra comme l'outil idéal pour déjouer les pièges naturels, aussi bien que pour vous initier à la pratique du tout terrain avec une facilité déconcertante. Une prise en main intuitive qui ne nécessite pas vraiment d'apprentissage spécifique...

D'autre part, l'intégration de la propulsion électrique vous apportera des sensations réellement différentes qui vous amèneront naturellement à modifier vos habitudes d'utilisation d'un deux roues motorisé. Une nouvelle attitude qu'il vous faudra appréhender...

Ce manuel de l'utilisateur est justement là pour vous accompagner vers l'apprentissage des nouveaux réflexes inhérents à l'utilisation d'un véhicule électrique. Sa lecture attentive vous permettra d'obtenir tous les conseils et astuces pour profiter au mieux de votre eTRICKS Off-road en toute sécurité.



Le pilotage et la manipulation d'un véhicule électrique, de par sa nature, présentent des risques et des dangers spécifiques qu'il faut connaître et garder à l'esprit en toutes circonstances.

Aussi paradoxal qu'il puisse paraître, le risque lié à l'utilisation d'un véhicule électrique réside dans l'absence manifeste de bruit de fonctionnement. En effet, dans la nature, l'environnement auditif est un moyen de prendre conscience des dangers qui nous entourent. L'utilisateur du eTRICKS Off-road devra donc redoubler de prudence, car sa discrétion sonore alliée à son petit gabarit le rend particulièrement vulnérable.

D'autre part, la manipulation des éléments de la propulsion électrique (batterie, chargeur, moteur, contrôleur...) nécessite des précautions spécifiques. Pour chaque intervention sur votre véhicule, il est fortement recommandé de se référer aux instructions correspondantes présentes dans ce manuel.



Les batteries Lithium-polymère et lithium-ion peuvent être inflammables. Respectez les instructions et les précautions indiquées sur ce manuel.

Afin de garantir une charge sûre, vous devez lire et appliquer les informations de sûreté qui suivent avant d'utiliser et de recharger la batterie. Une erreur de manipulation peut provoquer un enflamment.

La jouissance, la charge et l'entretien de la batterie lithium-polymère ou lithium-ion de votre véhicule comportent l'engagement d'assumer tous les risques découlant de son utilisation.

La charge de la batterie doit être effectuée dans un lieu aéré et éloigné de tout matériel inflammable.



Attention : Vous devez IMPERATIVEMENT utiliser EXCLUSIVEMENT le chargeur qui est fourni d'origine avec votre eTRICKS Off-road. L'utilisation de tout autre chargeur est strictement interdite.



Pour optimiser la durée de vie de votre batterie lithium-polymère ou lithium-ion, privilégiez des cycles complets des charges et décharges.



LA PROPULSION ÉLECTRIQUE

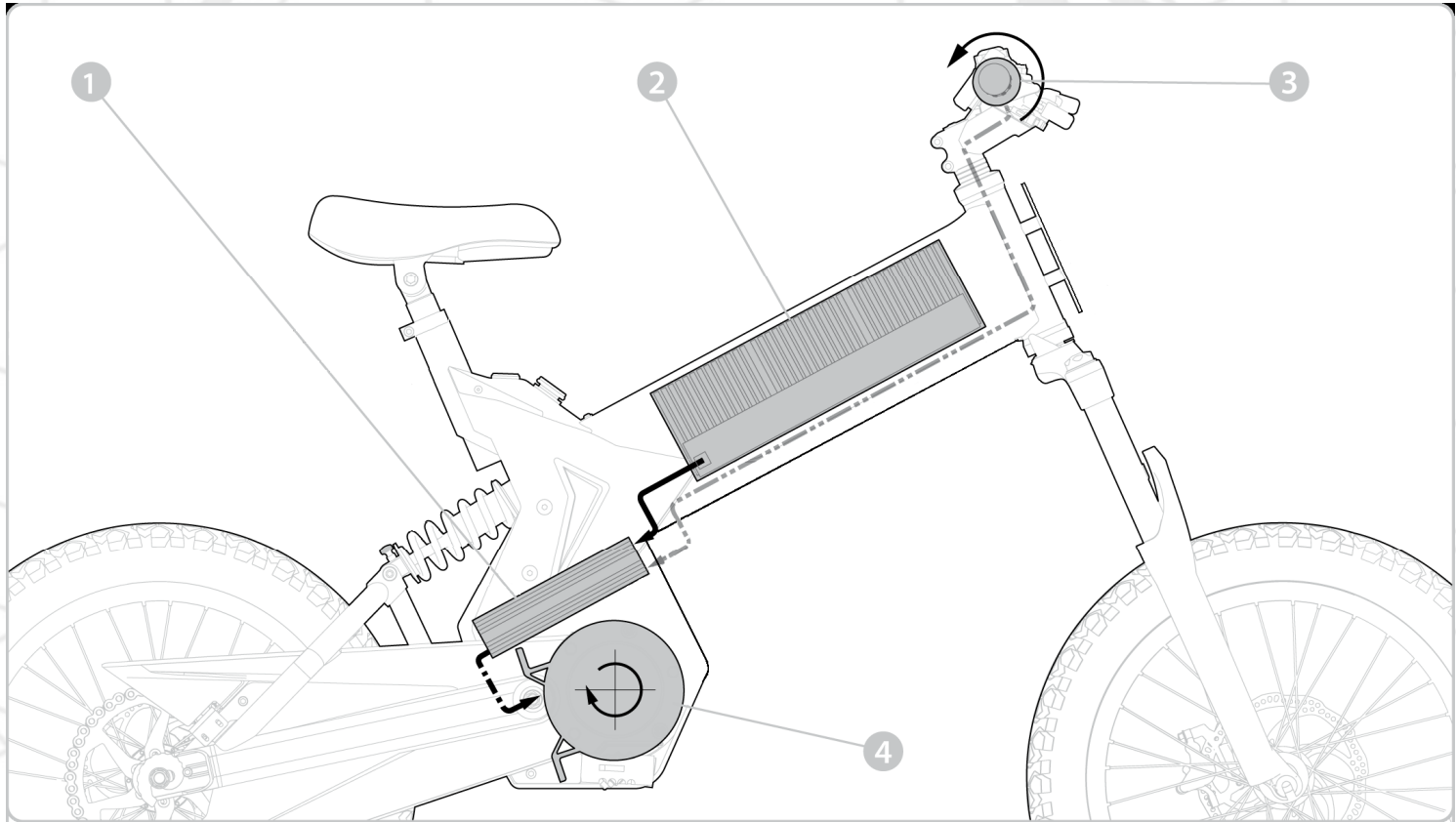

Quels sont les différents éléments constituant une propulsion électrique?

La batterie joue le rôle de « réservoir d'énergie », elle délivre une tension de fonctionnement de 48 V au contrôleur qui modifie la nature du courant pour alimenter le moteur Brushless situé dans le moyeu de la roue avant. Le contrôleur représente le cerveau du système, il interprète l'information donnée par le capteur de couple et vitesse, intégré au pédalier, pour délivrer la puissance au moteur.

- 1 Contrôleur
- 2 BATTERIE Lithium-ion 48V 16A.h.
- 3 Accélérateur
- 4 Moteur Brushless DC 48V 1000W



FAIRE CONNAISSANCE AVEC VOTRE VÉHICULE

N° MOTEUR :

Le numéro du moteur est gravé sur la partie plane supérieure du moteur.

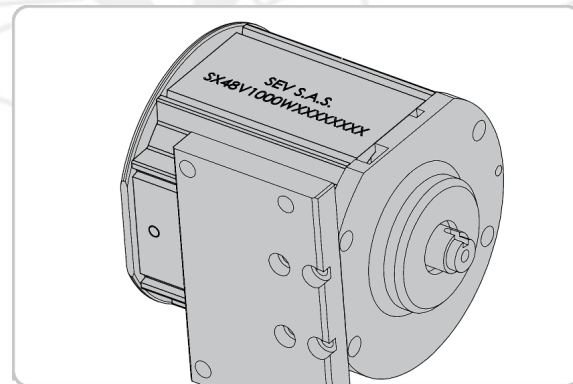
**N° CHÂSSIS :**

Le numéro d'identification de votre eTRICKS Off-road (n° châssis) se trouve sur la colonne de direction, sur le côté droit de votre véhicule.

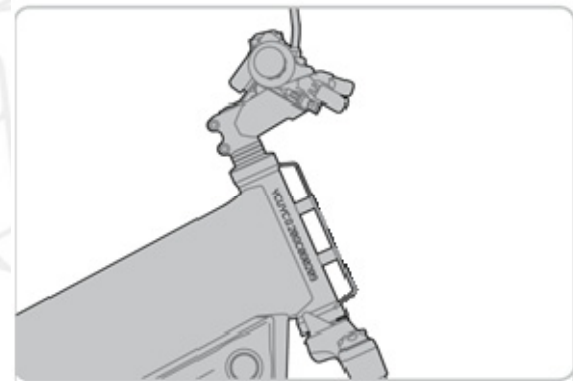

- 1 POIGNÉE GAUCHE
- 2 POIGNÉE D'ACCÉLÉRATEUR
- 3 ORDINATEUR DE BORD
- 4 COUPE-CIRCUIT
- 5 LEVIER DE FREIN AVANT
- 6 LEVIER DE FREIN ARRIÈRE

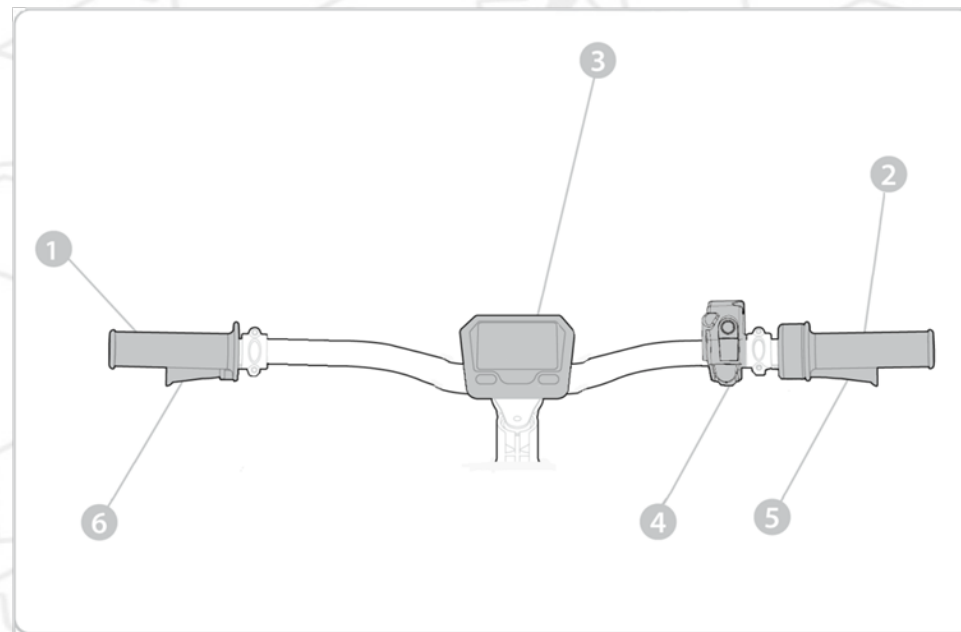

1

CONTACTEUR À CLÉ

2

INTERRUPTEUR DE MISE SOUS TENSION

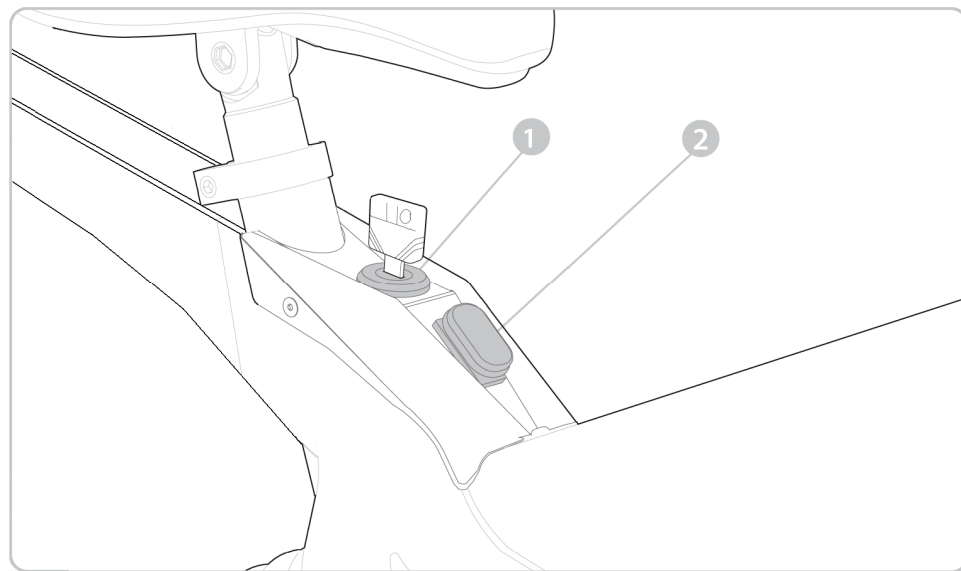



LE MOTEUR EST ALIMENTÉ



L'ALIMENTATION DU MOTEUR EST
COUPÉE

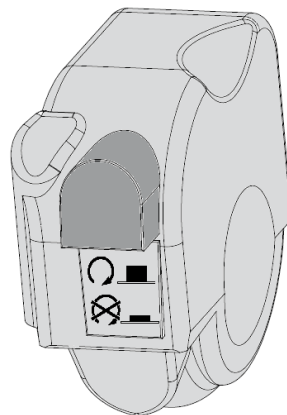

Présentation générale:

- 1 COMPTEUR GRAPHIQUE
- 2 AFFICHAGE DES OPTIONS
- 3 JAUGE DE BATTERIE
- 4 COMPTEUR DE VITESSE DIGITAL

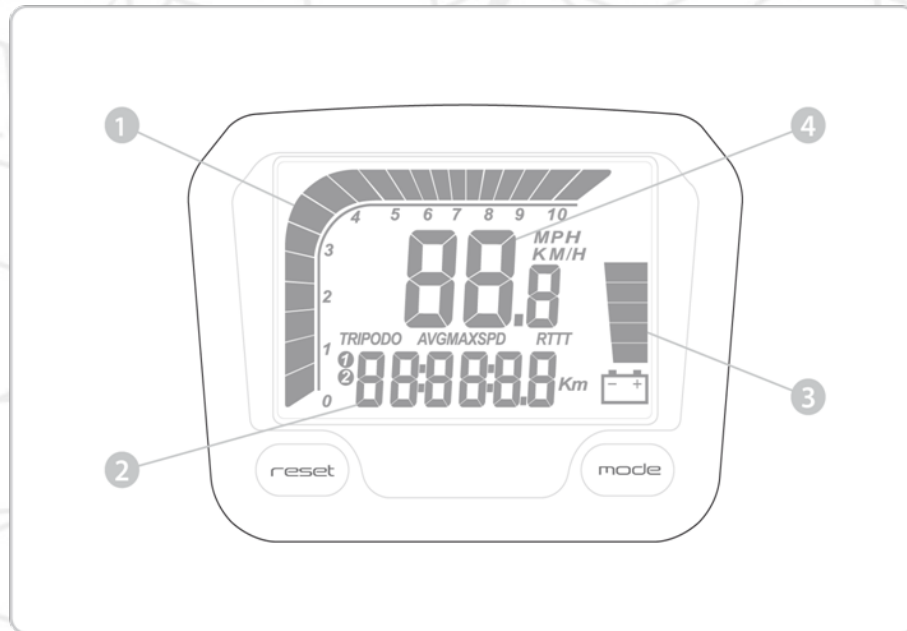

L'ORDINATEUR DE BORD



UTILISATION :

Lorsque le véhicule est sous tension, l'ordinateur de bord se rétro-éclaire. Il indique alors, en temps réel, la vitesse et le niveau de charge de la batterie utilisée.

Dans cet état, l'afficheur des options indique le kilométrage total parcouru depuis le dernier (RESET). Une pression répétée sur la touche (MODE) permet de naviguer entre les différentes options.

- 1 (TRIP1) : Enregistre la distance parcourue depuis la dernière réinitialisation (RESET).
- 2 (TRIP2) : Enregistre la distance parcourue depuis la dernière réinitialisation (RESET).
- 3 Fonction odomètre (ODO) : Indique le kilométrage total parcouru par le véhicule.
- 4 Fonction moyenne (AVG) : Indique la vitesse moyenne depuis la dernière réinitialisation.



- 5 Fonction (MAXSPD) : Indique la vitesse maximale atteinte depuis la dernière réinitialisation.
- 6 Fonction temps d'utilisation (RT) : Indique le temps d'utilisation depuis le dernier (RESET). Le décompte du temps commence dès que l'ordinateur de bord est alimenté.
- 7 Fonction temps d'utilisation total (TT) : Indique le temps total d'utilisation. Cette valeur est stockée en mémoire même lorsque l'ordinateur de bord n'est pas alimenté.



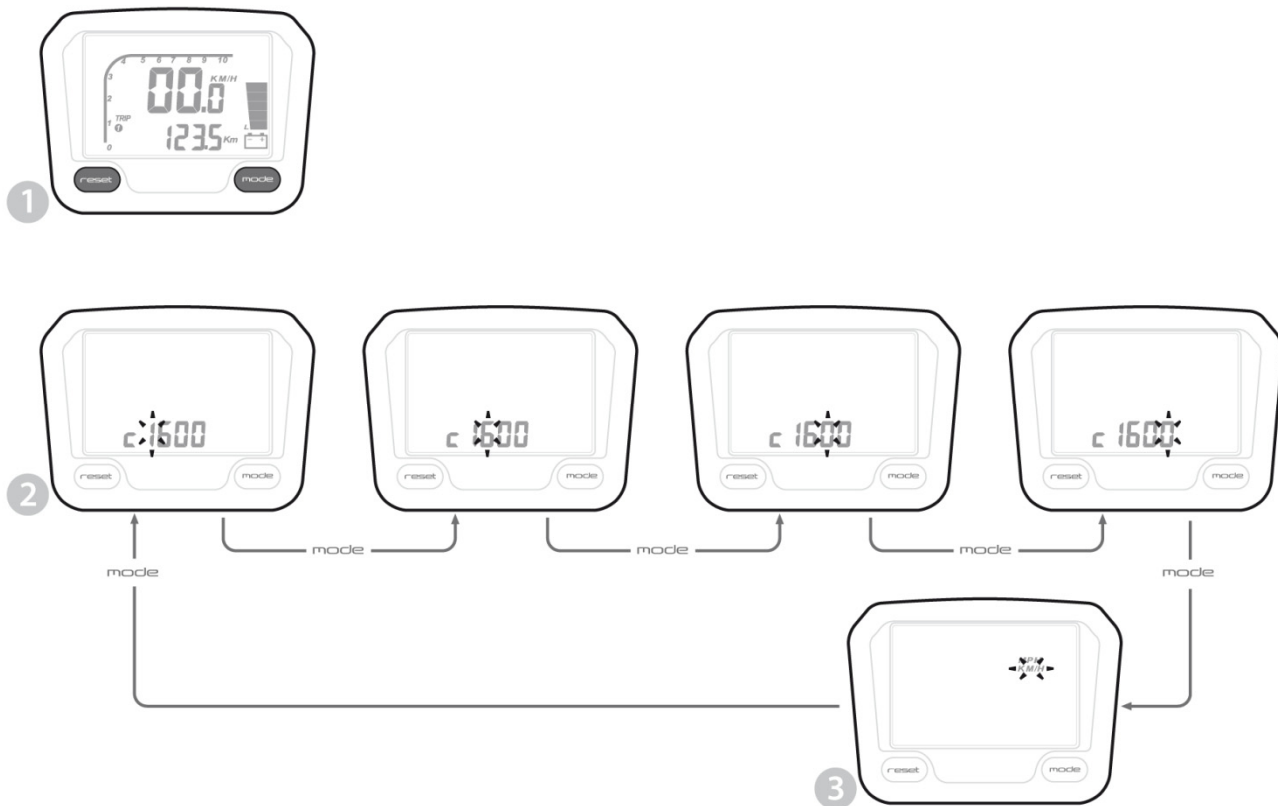

RÉGLAGES :

L'ordinateur de bord de l'eTRICKS Off-road est déjà configuré et calibré en usine. Cependant, si le véhicule venait à être équipé de pneumatiques de taille différente, une reconfiguration complète du compteur est indispensable.



Si vous n'effectuez pas correctement ces opérations de réglages avant utilisation, les informations données par votre ordinateur de bord peuvent être erronées.

- 1** TOUT D'ABORD : Afin d'accéder à l'interface de réglage, appuyer pendant 3 secondes sur les touches (MODE) et (RESET) en même temps (lorsque l'ordinateur de bord est sous tension).
- 2** ETAPE N°1 : Réglage de la circonférence extérieure du pneu arrière (c - - - -). Pour le véhicule d'origine, entrer la valeur 1600 mm. La touche (RESET) permet de faire varier la valeur du chiffre sélectionné, la touche (MODE) permet de modifier le chiffre sélectionné.
- 3** ETAPE N°2 : Réglage de l'unité de la vitesse. Choisir l'unité de vitesse souhaitée avec la touche (RESET) (sélectionner KM/H pour la France). Appuyer sur la touche (MODE) afin de sortir de l'interface de réglage.



UTILISATION ET PILOTAGE

ÉTAPE N°1 : MISE SOUS TENSION DU VÉHICULE

L'interrupteur de sélection de batterie autorise trois positions :

LA POSITION ON:

La batterie située dans le cadre tubulaire alimente le véhicule.

LA POSITION CENTRALE ET POSITION OFF:

le véhicule n'est pas alimenté. Position recommandée lorsque le véhicule n'est pas en fonctionnement.

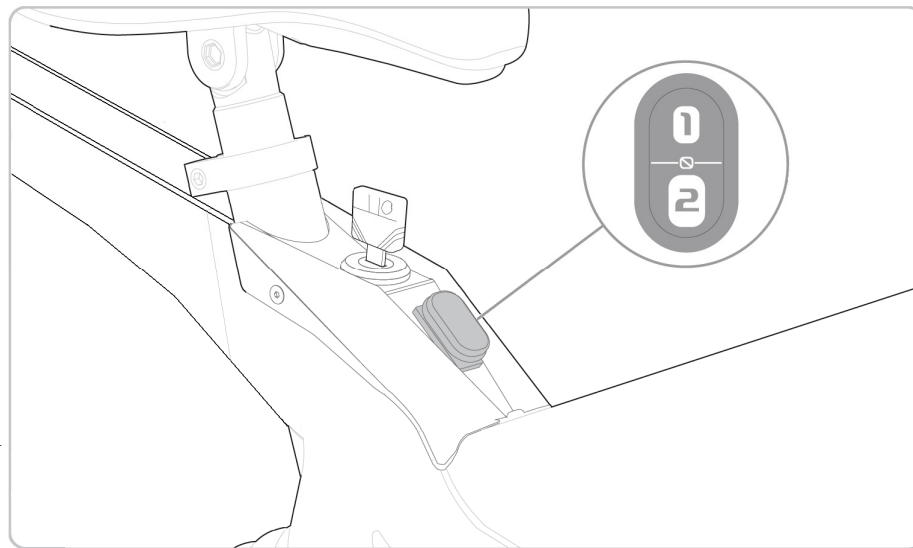

ÉTAPE N°2 : LA CLÉ DE CONTACT

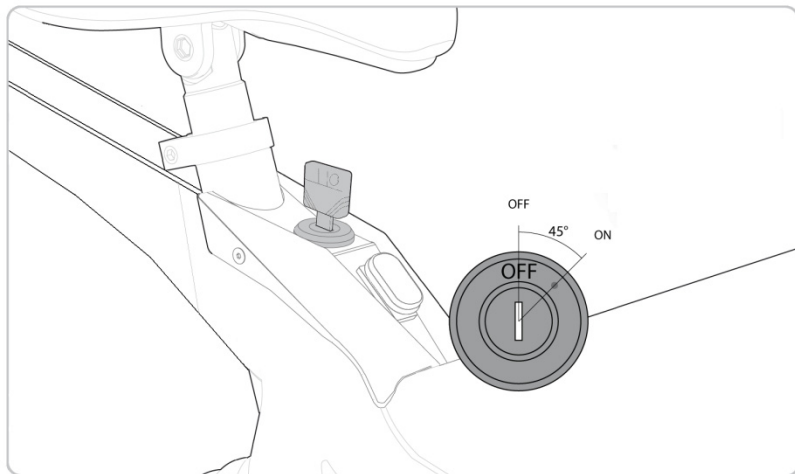

Lorsque la clé de contact est en position ON (point rouge), le véhicule est sous tension. En cas d'urgence, le véhicule peut être arrêté en tournant la clé sur la position OFF. Lorsque l'eTRICKS Off-road est sous tension, l'ordinateur de bord s'éclaire.





Actionner la clé de contact seulement après avoir effectué le choix de batterie. Il est impératif de respecter l'ordre des ÉTAPES décrites ci-dessus (ÉTAPE N°1 : MISE SOUS TENSION DU VÉHICULE puis ÉTAPE N° 2 : LA CLÉ DE CONTACT) à chaque démarrage du véhicule !



ÉTAPE N°3 : MISE SOUS TENSION DU MOTEUR

Lorsque l'interrupteur Marche/Arrêt du commutateur guidon est en position , le moteur du véhicule n'est pas alimenté.

 Lorsque le véhicule est à l'arrêt, il est fortement recommandé d'utiliser cette position pour éviter tout accident de manipulation.

Lorsque l'interrupteur est en position , le moteur est alimenté. Il suffit maintenant d'actionner la poignée d'accélérateur afin de faire avancer le véhicule.

 Il faut surtout rester prudent ! Un véhicule électrique en fonctionnement est totalement silencieux. Par conséquent, le pilote doit toujours garder à l'esprit que son véhicule est démarré (et donc potentiellement dangereux) lorsque le moteur est mis sous tension.

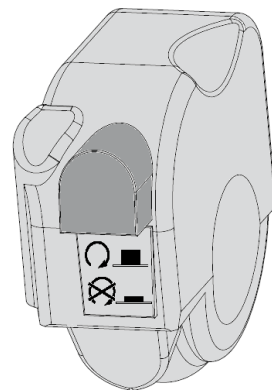

La selle de votre eTRICKS Off-road est entièrement réglable afin de s'adapter à la morphologie de chaque utilisateur.

RÉGLAGE EN HAUTEUR : en desserrant le collier (1) de serrage du tube de selle, celle-ci peut être ajustée à la hauteur souhaitée. Resserrez le collier à 12 Nm une fois le réglage terminé.

RÉGLAGE EN POSITION ET INCLINAISON: En desserrant la fixation (2) sous la selle, ces 2 opérations sont réalisables en même temps grâce au système de réglage à glissière. Resserrez la vis à 24 Nm une fois le réglage terminé.

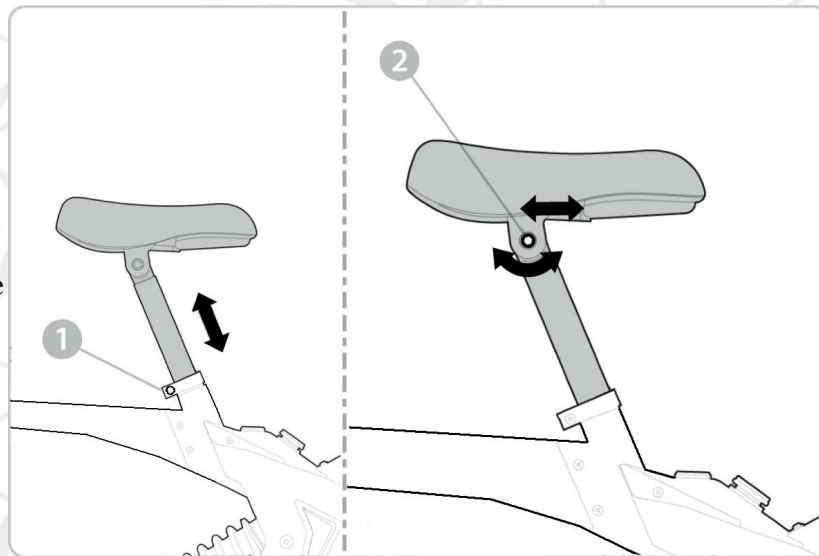

Ne pas sortir le tube de selle au-delà de la marque de réglage « MAX ». À l'inverse, en position rentrée, ne descendez pas la selle jusqu'à la butée, vous risqueriez d'endommager le tube et de rendre tout réglage ultérieur impossible.



RECHARGER LA BATTERIE

Afin de recharger la batterie, brancher la prise secteur de votre chargeur sur une alimentation 220V 50Hz standard : deux voyants s'allument, l'un en vert et l'autre en rouge.

Brancher ensuite la fiche XLR mâle du chargeur sur la prise XLR située sur l'habillage plastique à l'arrière du véhicule: les deux voyants s'allument alors en rouge et le ventilateur du chargeur s'allume.

Lorsque le voyant rouge devient vert, la charge est terminée et le ventilateur du chargeur s'éteint. Débrancher alors le chargeur de l'eTRICKS Off-road (fiche XLR) puis la prise secteur en toute sécurité. Il est obligatoire de laisser le chargeur débranché pendant 30 secondes entre les charges.

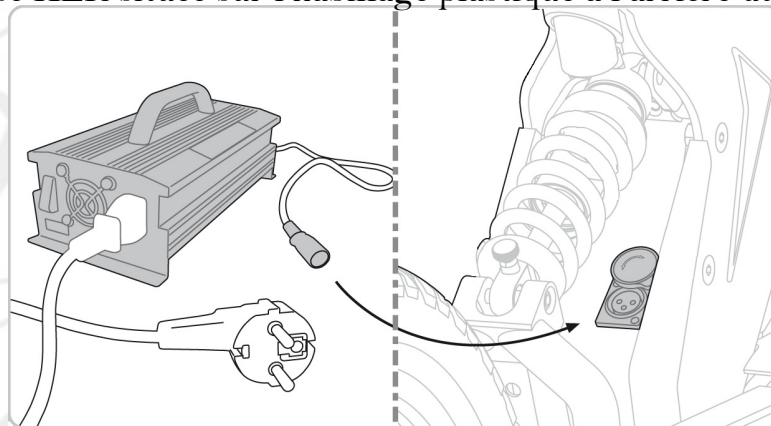

Avant de recharger la batterie, le contact doit être coupé, l'interrupteur de mise sous tension doit se trouver en position intermédiaire OFF et l'interrupteur de mise en sommeil de la batterie sur (-1-).



Il peut être nécessaire d'attendre 30 à 40 minutes après l'utilisation de votre eTRICKS Off-road avant de pouvoir recharger la batterie. Ce temps correspond au refroidissement des cellules qui la composent.



ENTRETIEN

Votre eTRICKS Off-road nécessite un entretien régulier pour limiter son usure et rouler en toute sécurité. Vous trouverez dans cette partie toutes les manipulations à effectuer pour entretenir au mieux votre eTRICKS Off-road.



ATTENTION : Avant toute intervention sur l'eTRICKS Off-road, veiller à couper le contact, à retirer la clé et à mettre l'interrupteur de sélection de batterie sur la position OFF.



Lors des opérations d'entretien et de contrôle, il est vivement conseillé de positionner le véhicule sur une béquille d'atelier et non pas sur la béquille latérale.





Les outils nécessaires à l'entretien de votre eTRICKS Off-road sont de type courant.

Voici une liste non-exhaustive :

- Jeu de tournevis plats.
- Jeu de tournevis cruciformes.
- Jeu de clés BTR (pour vis à six pans creux).
- Jeu de clés plates (de 7mm à 17mm).
- Jeu de clés Torx®.
- Pince multiprise.



Nombre de kilomètres		1000	3000	5000	7000	9000 et +
ÉLÉMENTS	ENTRETIENS / CONTRÔLES					
PNEUMATIQUES	Contrôle de l'usure et de la pression	Tous les 500 Km				
FREINS AVANTS ET ARRIÈRES	Contrôle de l'usure des plaquettes de frein avant et arrière, et des disques	Tous les 200 Km				
DURITES DE FREINS AVANT ET ARRIÈRE	Contrôle de l'usure des durites de frein (s'assurer de l'absence de craquelure et de tout endommagement visuel)	Tous les 1000 Km				
BRAS OSCILLANT	Vérification de l'absence de jeu et d'endommagement					X



Nombre de kilomètres		1000	3000	5000	7000	9000 et +
ÉLÉMENTS	ENTRETIENS / CONTRÔLES					
ROUES AVANT ET ARRIÈRE	<ul style="list-style-type: none"> • Contrôle du voilage et du serrage des roues • Contrôle des roulements de roues (vérifier l'absence de jeu et de points durs) 	X	X	X	X	X
SUSPENSION ARRIÈRE	<ul style="list-style-type: none"> • Contrôle du bon fonctionnement et de l'absence de fuites • Lubrification des points pivot 		X		X	
POIGNÉE D'ACCÉLÉRATEUR	Contrôle du fonctionnement et de l'absence de points durs		X		X	



		Nombre de kilomètres				
ÉLÉMENTS	ENTRETIENS / CONTRÔLES	1000	3000	5000	7000	9000 et +
CHAÎNE DE TRANSMISSION	<ul style="list-style-type: none"> • Contrôle de la tension et de l'alignement de la roue arrière • Nettoyage et lubrification 	Tous les 500 Km				
ROULEMENTS DE DIRECTION	Contrôle de l'absence de jeu et de points durs dans la direction		X		X	
POINTS DE FIXATION DU CADRE	Vérifier le serrage des vis et écrous de tous les points de fixation du cadre.			X		X
SUSPENSION AVANT	Contrôle du bon fonctionnement et de l'absence de fuites. Lubrification des points pivots.			X		X



NOTA : Des conditions particulières d'utilisation doivent engendrer une augmentation de la fréquence de certaines opérations, notamment les opérations de lubrification de la chaîne et de vérification de pression des pneumatiques.



Après chaque utilisation dite « tout terrain », tous les contrôles décrits dans le tableau précédent doivent être réalisés. Les opérer, de préférence, après avoir effectué le nettoyage de l'eTRICKS Off-road (voir chapitre « NETTOYAGE DU VÉHICULE »).



CONTRÔLE DE LA PRESSION DE GONFLAGE DES PNEUMATIQUES :

PNEU AVANT	PNEU ARRIÈRE
350KPa (=3,5 Bars)	350KPa (=3,5 Bars)



La pression des pneus doit être effectuée pneus froids. Si ce n'est pas le cas, la valeur de la pression doit être de +0,3 Bar par rapport à la valeur prescrite.



Ne pas hésiter à contrôler de nouveau la pression quand les pneus sont froids.



REPLACEMENT DES PNEUMATIQUES :

Les pneus doivent être remplacés dans les cas suivants :

- Si les sculptures sur la bande de roulement sont usées
- Si les flancs du pneu sont craquelés
- Si des corps étrangers (clou, vis, éclat de verre, débris métalliques...) sont incrustés dans le pneumatique
- Si le pneumatique est anormalement déformé (hernie, bande de roulement non-circulaire...).



Lors du remplacement de vos pneumatiques, il est vivement conseillé de choisir des pneus de même conception et de même marque que ceux montés d'origine sur votre véhicule, et ce, aussi bien à l'avant qu'à l'arrière. Ceci dans le but d'optimiser la tenue de route et maintenir le niveau de performance de votre eTRICKS Off-road.

MONTE D'ORIGINE :

Les pneus homologués par SEV Electric Vehicles pour votre eTRICKS sont les suivants :

- SCHWALBE Jumping Jack 2.25" x 20", both front and rear.



DÉPOSE DE LA ROUE AVANT :

- Placer l'eTRICKS Off-road sur une béquille d'atelier en s'assurant qu'il soit bien stable.
- Desserrer les vis de l'axe de roue avant.
- Déposer la roue.

REPOSE DE LA ROUE AVANT :

- Placer la roue entre les fourreaux en prenant garde de bien positionner le disque de frein entre les plaquettes de l'étrier. Ne pas forcer pour positionner la roue.
- Maintenir la roue en butée sur la fourche et serrer les vis de l'axe de roue.
- Actionner le levier de frein avant, à plusieurs reprises, de manière à repositionner les plaquettes de frein contre le disque.



DÉPOSE DE LA ROUE ARRIÈRE :

- Placer l'eTRICKS Off-road sur une béquille d'atelier en s'assurant qu'il soit bien stable.
- Desserrer l'axe de roue arrière à l'aide de clés plates de 15 mm et 17 mm.
- A l'aide d'une clé plate de 10mm, tourner les deux excentriques de réglage de la tension de chaîne permettant ainsi de faire déplacer la roue vers l'avant du véhicule.
- Retirer l'écrou d'axe puis l'axe de la roue.
- Avancer la roue au maximum de façon à pouvoir ôter la chaîne de transmission de la couronne.
- Déposer la roue.



Ne pas forcer, sous peine d'endommager le disque de frein arrière.



REPOSE DE LA ROUE ARRIÈRE :

- Positionner le support d'étrier de frein de manière à le bloquer sur l'ergot du bras oscillant et à aligner son axe avec celui de la roue.
- Présenter la roue en prenant garde de bien positionner le disque de frein entre les plaquettes de l'étrier.
- Repositionner la chaîne de transmission sur la couronne.
- Passer l'axe de roue dans le premier excentrique et dans la première extrémité du bras oscillant.
- Passer l'axe dans le support d'étrier de frein et dans le moyeu de la roue puis dans la deuxième extrémité du bras oscillant.
- Placer le second excentrique puis monter l'écrou sur l'axe de roue.
- Poser la roue arrière au sol et procéder au réglage de la tension de la chaîne de transmission.
- Serrer l'axe de roue au couple indiqué : 35 N.m (soit environ 3.5 Kg.m), toujours à l'aide des mêmes clés plates de 15 et 17 mm.



CONTRÔLE DE L'USURE DES ROULEMENTS :

- Placer l'eTRICKS Off-road sur une béquille d'atelier en s'assurant qu'il soit bien stable.
- Faire tourner la roue avant lentement sur plusieurs tours.
- S'assurer qu'il n'y ait pas de « points durs », c'est-à-dire vérifier que la roue tourne sans difficulté.
- Enfin, vérifier qu'il n'y ait pas de jeu latéral dans la roue.

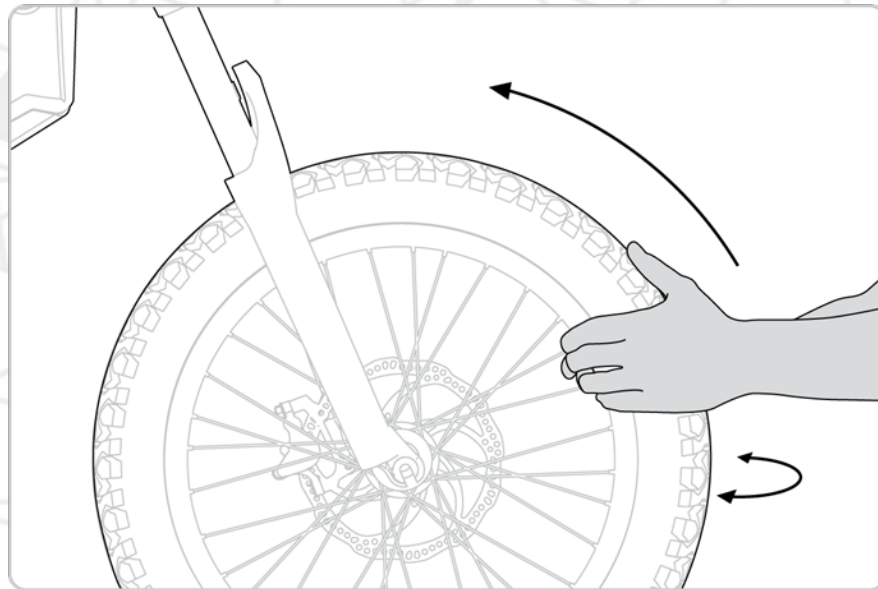

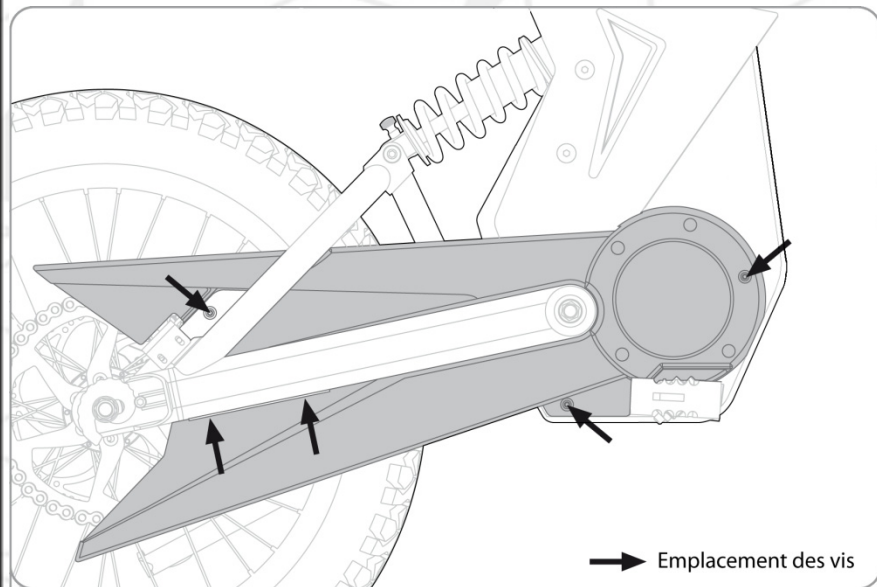

DÉPOSE DU CARTER DE CHAÎNE DE TRANSMISSION :

La tension de la chaîne de transmission doit être contrôlée et, si besoin, réglée tous les 500 Km.

Avant de réaliser une des opérations décrites ci-après, démonter le carter moteur et le carter de chaîne en enlevant les cinq vis indiquées sur l'illustration ci-contre.



CONTRÔLE DE LA TENSION DE CHAÎNE :

- Faire avancer l'eTRICKS Off-road sur un sol plat, de façon à faire tourner la roue arrière et à repérer l'endroit où la chaîne paraît la plus tendue.
- Mesurer la distance du débattement total de la chaîne comme indiqué sur l'illustration ci-contre : elle doit être de 10 mm. Mesurer ce débattement bien au milieu de la chaîne, entre l'axe de pignon sur le moteur et l'axe de roue arrière sur le bras oscillant.

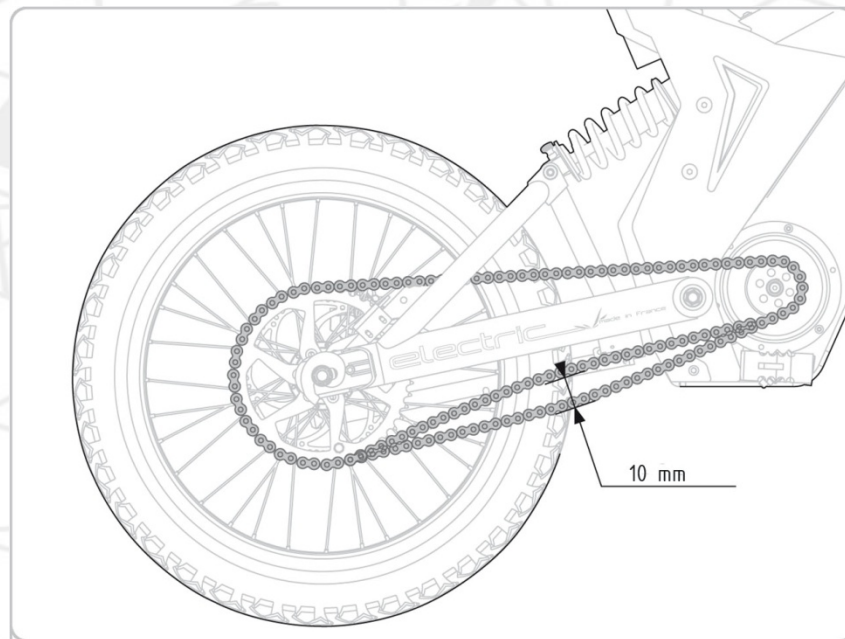

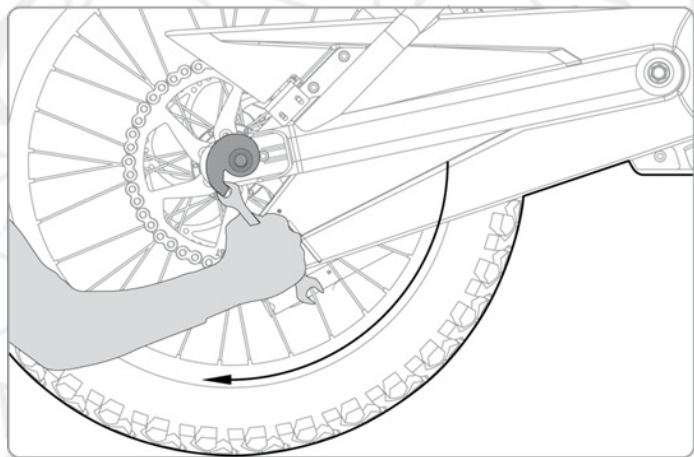

RÉGLAGE DE LA TENSION DE CHAÎNE :

- Desserrer l'écrou d'axe de roue situé à droite du véhicule (côté chaîne de transmission), à l'aide de clés plates de 15 mm et 17 mm.
- Pour tendre la chaîne, tourner l'excentrique situé côté chaîne de transmission, vers la droite avec une clé plate de 10 mm. Tourner l'excentrique situé côté disque de frein, vers la gauche, toujours avec cette même clé.
- Pour détendre la chaîne, tourner les tendeurs excentriques de chaîne dans l'autre sens que celui indiqué ci-dessus, toujours avec une clé plate de 10 mm.
- Pousser la roue vers l'avant jusqu'à ce que les tendeurs excentriques soient de nouveau en appui sur leurs butées.
- Enfin, resserrer l'écrou de roue au couple suivant : 35 N.m (soit environ 3.5 Kg.m), toujours à l'aide de ces mêmes clés plates de 15 et 17 mm.





Les deux tendeurs excentriques ne doivent pas nécessairement être réglés de manière identique, à gauche comme à droite. Au contraire, ne pas hésiter à agir indépendamment sur l'un ou sur l'autre pour garantir l'alignement parfait de la roue arrière avec le plan médian de l'eTRICKS Off-road.



Une chaîne mal tendue peut éventuellement entraîner un saut de chaîne ou un blocage spontané de la roue arrière. De plus, une tension de chaîne trop importante exerce des efforts excessifs au niveau des éléments de transmission (kit chaîne) et du moteur. Une mauvaise tension peut également engendrer une usure prématurée du carter de chaîne.



Ne jamais utiliser l'eTRICKS Off-road sans le carter de chaîne.



LUBRIFICATION DE LA CHAÎNE :

Il convient de nettoyer et de lubrifier la chaîne de transmission à la fréquence indiquée dans le « TABLEAU D'ENTRETIEN PÉRIODIQUE » à la page 50, soit tous les 500 Km, ou après chaque utilisation intensive et tout terrain de l'eTRICKS Off-road.

Pour ce faire :

- Placer l'eTRICKS Off-road sur une béquille d'atelier en s'assurant qu'il soit bien stable.
- Nettoyer le dépôt accumulé sur la chaîne avec un chiffon ou une brosse (en utilisant de préférence un solvant de type pétrole désaromatisé).
- Il est possible d'utiliser du lubrifiant en aérosol ou de la graisse en tube ou en pot (utiliser de préférence des lubrifiants préconisés pour les chaînes de transmission motocycles).

Dans les deux cas, appliquer la graisse sur les deux côtés et sur la face supérieure de la chaîne de manière à bien lubrifier les flasques et les rouleaux. Faire tourner la roue et répéter l'opération jusqu'à ce que la chaîne soit lubrifiée de façon homogène sur toute sa longueur. Nous vous conseillons de laisser reposer la graisse pendant au moins 5 heures afin de limiter les projections.





ATTENTION : Les plaquettes de freins neuves doivent absolument être rodées afin que le freinage soit optimal et facilement dosable, vous assurant ainsi un arrêt complet du véhicule en toute sécurité. Pour ce faire, il est vivement recommandé d'effectuer une trentaine d'accélération jusqu'à 30 Km/h, et de procéder à des freinages répétés jusqu'à l'arrêt total du véhicule.



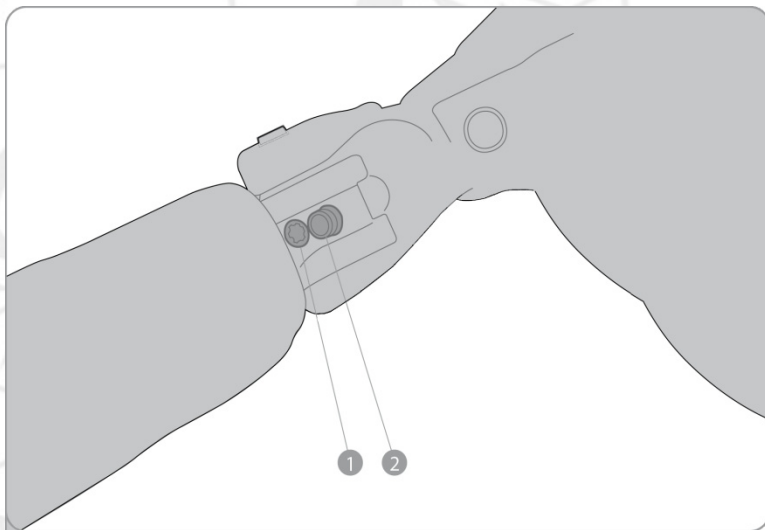

RÉGLAGE DE LA GARDE DES LEVIERS :

- 1 VIS DE RÉGLAGE DE L'AXE DU LEVIER
- 2 VIS DE RÉGLAGE DE LA GARDE

Le réglage de la garde s'effectue avec une clé Torx© T8. Tourner la vis de réglage de la garde (2) vers la droite pour augmenter la garde. Tourner vers la gauche pour réduire la garde.



CONTRÔLE DE L'USURE DES PLAQUETTES DE FREIN :

Il est vivement conseillé de contrôler régulièrement l'état et l'épaisseur des garnitures des plaquettes de frein. Pour ce faire :

- Actionner le levier de frein avec la roue montée. Maintenir le levier en pression à l'aide d'un élastique ou d'un collier de serrage.
- Contrôler, levier de frein serré, l'épaisseur minimale des plaquettes avec support (e sur le schéma ci-dessus). Cette épaisseur (e) doit être supérieure à 7 mm. Si ce n'est pas le cas, faire remplacer les deux plaquettes simultanément auprès de votre revendeur ou réparateur spécialisé.

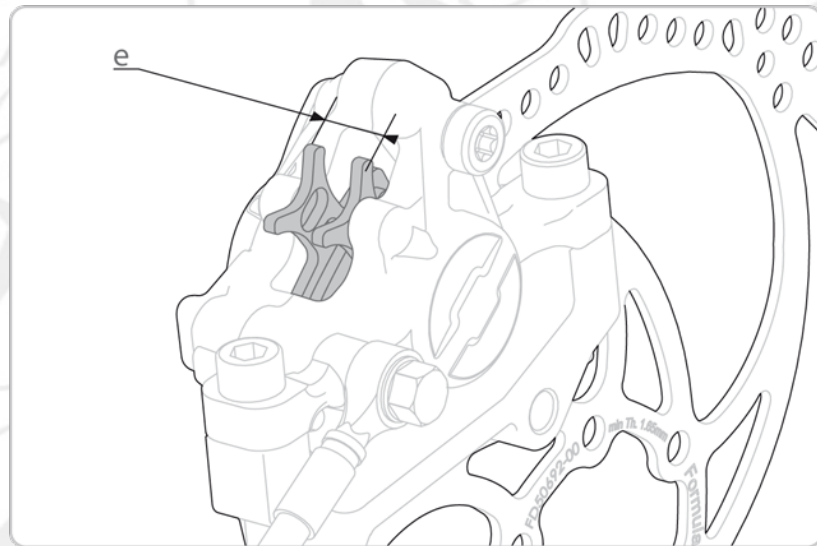

CONTRÔLE DE L'USURE DES DISQUES :

L'épaisseur minimale du disque doit être de 1,65 mm. Faire contrôler cette épaisseur par votre revendeur ou réparateur spécialisé à chaque changement des plaquettes de frein.

CHANGEMENT DU LIQUIDE ET DES DURITES :

Il est préférable de confier cette opération à un revendeur ou réparateur spécialisé. Les durites de frein doivent être remplacées tous les quatre ans au moins, ou en cas de fuite ou d'endommagement de celles-ci.



AMORTISSEUR ARRIÈRE :

1

RÉGLAGE DE LA PRÉ-CONTRAİNTE
DU RESSORT

2

RÉGLAGE DE LA DÉTENTE
HYDRAULIQUE

Un contrôle visuel avant utilisation du véhicule permet de déceler une éventuelle fuite au niveau de l'amortisseur arrière.

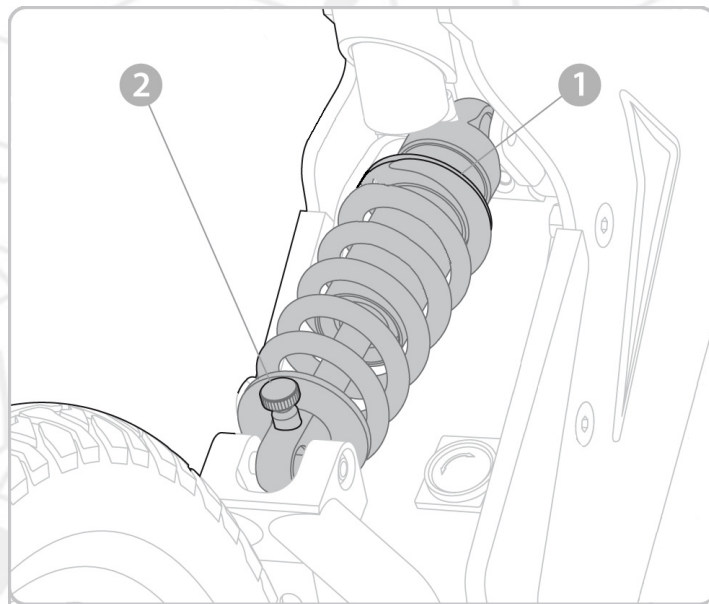

Si un incident est repéré, faire appel à un professionnel qualifié pour le contrôle, la réparation et éventuellement le remplacement de cet organe de suspension.



RÉGLAGE DE L'AMORTISSEUR ARRIÈRE :

L'amortisseur de l'eTRICKS Off-road dispose de deux types de réglages :

- **PRÉCONTRAINTE DU RESSORT** : Tourner la molette de réglage de la précontrainte du ressort vers la droite pour augmenter la contrainte sur le ressort. Tourner la molette dans l'autre sens (vers la gauche) pour réduire la précontrainte du ressort.
- **REBOND (=RÉGLAGE DE LA DÉTENTE HYDRAULIQUE)** : Tourner la molette rouge vers la droite pour augmenter l'amortissement (la remontée de l'amortisseur sera plus lente). Tourner la molette dans l'autre sens (vers la gauche) pour réduire l'amortissement.



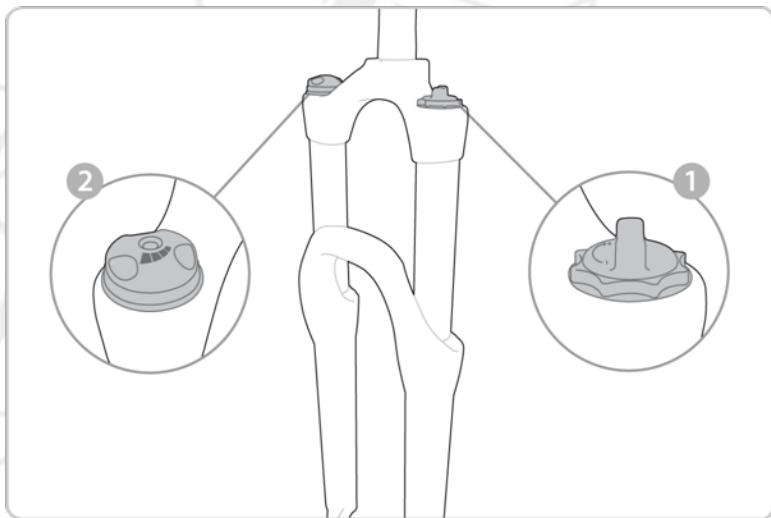

FOURCHE AVANT:

- 1 RÉGLAGE DE LA PRÉ-CONTRAINTE DU RESSORT
- 2 RÉGLAGE DE LA DÉTENTE HYDRAULIQUE

 Avant chaque utilisation, il est conseillé de vérifier l'état des tubes de fourche (absence de rayures, de griffures, et de marques d'endommagement). Vérifier également l'absence de fuites d'huile au niveau des joints entre tubes et plongeurs.



RÉGLAGE DE LA FOURCHE AVANT :

La fourche hydraulique de l'eTRICKS Off-road dispose de deux types de réglages :

- **PRÉCONTRAINTE DU RESSORT** : Le réglage de la précontrainte est réalisé à l'aide des deux molettes sur le té de fourche au-dessus de chaque tube. Tourner les molettes de réglage (précontrainte du ressort) dans le sens des aiguilles d'une montre pour augmenter la contrainte sur le ressort. Tourner les molettes dans l'autre sens (sens anti-horaire) pour réduire la précontrainte du ressort.
- **REBOND (=RÉGLAGE DE LA DÉTENTE HYDRAULIQUE)** : Tourner la petite molette au bas du plongeur droit dans le sens horaire pour augmenter l'amortissement (la remontée de l'amortisseur sera plus lente). Tourner la molette dans l'autre sens (anti-horaire) pour réduire l'amortissement.





Il peut arriver que les roulements de direction soient desserrés ou endommagés. Ils peuvent être à l'origine de dysfonctionnements dangereux dans la direction. Il faut donc procéder de manière régulière à la vérification de leur état (voir « TABLEAU D'ENTRETIEN PÉRIODIQUE », page 43).

CONTRÔLE DES ROULEMENTS DE DIRECTION :

- Placer l'eTRICKS Off-road sur une béquille d'atelier de manière à délester la roue avant. S'assurer que le véhicule soit bien stable.
- Maintenir dans chaque main le bas d'un des fourreaux de fourche et tenter de les déplacer légèrement vers l'avant puis vers l'arrière à plusieurs reprises. Si un jeu est ressenti, faire contrôler, réparer ou remplacer si nécessaire auprès d'un revendeur ou réparateur spécialisé.



Malgré tout le soin, les tests, les contrôles de qualité et de conformité que SEV Electric Vehicles met en place durant le développement et la fabrication de ses véhicules, une panne peut malheureusement survenir.

Un problème peut engendrer une perte de performances ou un comportement anormal.

Si une intervention est nécessaire sur le véhicule, en confier la réalisation à un revendeur ou réparateur spécialisé.



Le remplacement des pièces de première monte se fait avec des pièces SEV Electric Vehicles qui ont été conçues et développées dans le but d'assurer la meilleure fiabilité de votre eTRICKS Off-road. Les pièces dites « adaptables » risquent d'être de qualité et de fiabilité inférieure, entraînant un surcoût à moyen terme et parfois des dégradations sur les autres pièces de votre eTRICKS Off-road.



NETTOYAGE ET REMISAGE

L'absence de carrosserie expose davantage les organes de votre eTRICKS Off-road aux agressions des milieux extérieurs. Les impacts dus aux projections, les rayures, les griffures, les rayons UV... sont autant de facteurs extérieurs qui peuvent affaiblir les traitements de surface ou abîmer les différents organes de votre eTRICKS Off-road.

Un entretien régulier et soigné vous permettra de conserver le niveau de performances de chacun des éléments de votre eTRICKS Off-road. Votre véhicule gardera ainsi son aspect d'origine et la durée de vie des composants restera optimale.



D'autre part, cet entretien constitue l'assurance de pouvoir conserver son recours à la garantie constructeur.



Vérifier avec attention que tous les connecteurs électriques et les couvercles des prises chargeur sont correctement et fermement positionnés. Vérifier également que l'ensemble des carénages plastiques de protection sont correctement mis en place.

Vérifier que votre véhicule n'est pas sous tension : clé de contact et interrupteur de mise sous tension sur (OFF).



Les marques et taches difficiles à retirer peuvent être frottées à l'aide d'une brosse douce et d'un produit dégraissant prévu à cet effet. Ne pas appliquer ce dernier sur les joints, axes, roulements, pignons et sur la chaîne. Rincer abondamment à l'eau claire.



Le nettoyage de votre eTRICKS Off-road doit être réalisé à l'eau tiède, avec de l'eau savonneuse ou des produits nettoyants doux. Il doit être suivi d'un rinçage à l'eau claire. Et dans le cadre d'une démarche environnementale globale, nous vous recommandons l'utilisation de produits de nettoyage respectueux de l'environnement.



Il est formellement déconseillé d'utiliser les nettoyeurs haute pression ou à vapeur, pour ne pas risquer de voir l'eau s'infiltrer dans les différents composants électriques ainsi que dans les joints et les roulements. Cela provoquerait de graves dysfonctionnements et l'endommagement des pièces concernées.



Les pièces plastique, caoutchouc et adhésives ne doivent être nettoyées qu'avec des chiffons doux ou éponges végétales ainsi que de l'eau savonneuse. Eviter absolument les produits chimiques durs ou agressifs.

Enfin, essayer d'effectuer un séchage rapide, utiliser un chiffon doux pour essuyer, si nécessaire. Dès que l'eTRICKS Off-road est sec, lubrifier la chaîne de transmission afin d'éviter la formation de rouille.

Frotter les surfaces des pièces zinguées ou anodisées avec un produit d'entretien spécifique à ce type de surfaces. Attendre que le véhicule soit parfaitement sec avant de le couvrir ou de le



Selon la durée du remisage de votre véhicule, l'attitude et les gestes à adopter sont différents.

CAS N° 1 :

Si le remisage est de courte durée (pas plus de quelques jours) il suffit de remiser votre eTRICKS Off-road dans un endroit frais et sec. Si l'endroit est poussiéreux ou dans le cas où des animaux pourraient endommager le véhicule, le couvrir d'une housse aérée.

Vérifiez que votre eTRICKS Off-road n'est pas sous tension : clé de contact sur (OFF) et interrupteur de mise sous tension sur (OFF).

CAS N° 2 :

Si le remisage risque d'être de longue durée, quelques indications supplémentaires sont à suivre :

- ✓ Commencez par recharger totalement votre batterie.
- ✓ Nettoyez le véhicule comme indiqué au paragraphe précédent.
- ✓ Surélevez le véhicule, ou trouvez un moyen pour que l'humidité ne se concentre pas en un seul point des pneumatiques.
- ✓ Remisez le véhicule dans un endroit frais et sec. Si l'endroit est poussiéreux ou dans le cas où des animaux pourraient endommager le véhicule, le couvrir d'une housse aérée.
- ✓ **Mettez votre batterie en sommeil en basculant sur la position (-0-) l'interrupteur situé à proximité de la prise XLR de charge de la batterie principale. Si votre véhicule n'est pas muni d'un interrupteur de mise en sommeil de la batterie, effectuer une charge complète tous les 3 mois.**





Votre eTRICKS Off-road peut être transporté à l'arrière d'un fourgon ou solidement arrimé sur une remorque. Dans les deux cas, veiller à ce qu'il ne soit pas sous tension : contacteur à clé sur position (OFF) et interrupteur de mise sous tension sur (OFF).



Afin de prévenir toute éventuelle détérioration, porter une attention particulière à la protection des éléments exposés (leviers de freins, cadres...).



FICHE TECHNIQUE

NOM DU MODÈLE	eTRICKS Off-road
DIMENSIONS	
Longueur hors tout	1680 mm
Largeur hors tout	700 mm
Hauteur hors tout	1010 mm
Empattement	1160 mm
Garde au sol	230 mm
MOTEUR	
Type	DC Brushless 48 V
Puissance nominale	1000 W
Couple nominal	20 N.m
BATTERIE	
Technologie	Lithium-ion ou Lithium-polymère
Type	48 V – 16 A/h
BMS (Battery Management System)	Fourni par BMZ



NOM DU MODÈLE	eTRICKS Off-road
PARTIE CYCLE	
Type de cadre	Cadre poutre en aluminium
Matériau cadre	Aluminium 6082 traitement T6
Angle de chasse	24°
FREINS	
Type de freins avants	Formula ORO K18
Disques	Disques <i>Wave</i> ®, Ø180 mm
Commande	Hydraulique levier droit
Type de freins arrières	Formula ORO K18
Disques	Disques <i>Wave</i> ®, Ø180 mm
Commande	Hydraulique levier gauche
BRAS OSCILLANT	
Type de bras oscillant	Bras oscillant Cantilever
Matériau	Aluminium 6082 traitement T6



NOM DU MODÈLE	eTRICKS Off-road
SUSPENSION	
Suspension avant	Fourche hydraulique réglable
Débattement	100 mm
Suspension arrière	Amortisseur à ressort / hydraulique réglable
Débattement à la roue	100 mm
PNEUMATIQUES	
Pneu avant	SCHWALBE Jumping Jack 2.25" x 20"
Pneu arrière	SCHWALBE Jumping Jack 2.25" x 20"
Pression pneus avant / arrière	350 KPa (=3,5 Bars)



NOM DU MODÈLE		eTRICKS Off-road	
FOURNISSEUR		KOKAM	BMZ
CAPACITE NOMINALE		16 A/h	18 A/h
TENSION NOMINALE		48,1 V	46,8 V
CARACTÉRISTIQUES DE DÉCHARGE	Courant en régime continu	21 A	21 A
	Courant en pic	45 A	45 A
	Courant de coupure	50 A	50 A
NOMBRE DE CYCLES		800 cycles à 80%	900 cycle à 80%
TEMPÉRATURE DE FONCTIONNEMENT		Charge entre 15° et 30° Décharge entre 15° et 40° L'autonomie de la batterie réduit dans les plages de T° basses T° optimale de fonctionnement: 25°	Charge entre 15° et 30° Décharge entre 15° et 40° L'autonomie de la batterie réduit dans les plages de T° basses T° optimale de fonctionnement: 25°
POIDS		4,8 Kg	5,6 Kg





NOM DU MODÈLE

eTRICKS Off-road

CARACTÉRISTIQUES

Entrée

AC **220 - 240 V / 47 - 63 Hz / 10 A MAX**

Sortie

DC **54 V**



sev electric vehicles

Pôle mécanique

30520 SAINT MARTIN DE VALGALGUES

(FRANCE)- www.sev-world.com