





SEV est une entreprise 360° qui conçoit, développe, assemble et commercialise ses produits, gage de qualité et de réactivité.

SEV, c'est aussi une structure légère et réactive composée d'hommes d'expérience et de synthèse, Une maîtrise totale, de la conception à la fabrication des produits grâce à un outil de production situé au Pôle mécanique d'Ales Cévennes en plein cœur du Languedoc Roussillon.

La structure SEV se compose d'un bureau d'études pour la conception de nos futurs produits, qui met aussi son savoir-faire à disposition de clients/partenaires, d'un atelier dédié au prototypage, aux tests statiques et d'une unité d'assemblage de 1000 m<sup>2</sup> au bord d'une zone de tests dynamiques mise à disposition par le Pôle Mécanique d'Alès.



## Mission / Faire la trace



SEV se donne pour mission de proposer une gamme de 2 roues électrique fun et performants, sans entretien, plus économique que les modèles thermiques et techniquement innovant dans le domaine de la propulsion, des batteries et des interfaces électroniques.

L'écologie n'est pas une contrainte, avec la propulsion électrique, on peut préserver la planète tout en pilotant un produit convivial, amusant et économe.

Dans le cadre de sa mission, SEV garantie ses cadres 5 ans et son groupe propulseur (moteur, électronique et batteries) 2 ans.

## Gamme / eVELO





## Gamme / eVELO

---

SEV vous propose une gamme de vélos à assistance électrique qui correspond à chacune de vos attentes.

Si vous désirez circuler en centre ville, avoir un produit compact, pouvoir le ranger dans votre bureau ou le ranger dans votre coffre de voiture, l'EBixe est fait pour vous.

Si vous cherchez une vraie alternative à l'automobile pour vos déplacements ou tout simplement pour des balades citadines, un Velicks ou Elite saura répondre à vos besoins.

Si vous souhaitez plus de sportivité, de polyvalence ou du loisir intense, la gamme Velix700 saura vous satisfaire.

Enfin l'Ultimate, dernier né de la gamme SEV est un VTT équipé de la dernière génération de moteur pédalier Bosch qui vous apportera une expérience hors du commun.

---

EBixe



Velix700 Classic





Velicks

VX2S



10

Velicks

VX8S



14

Elite



16

Velix700

Premium



18

Velix700

Speed



22

Ultimate



24



## Le VAE pliable



**E**  
**B**  
**i**  
**x**  
**e**

**Moteur** / Brushless DC moyeu arrière

**Puissance** / 250W

**Vitesse** / 25km/h

**Batterie** / Lithium-polymère 25,2v / 6,75Ah

**Tps de Charge** / 3h30

**Autonomie** / 20 - 60km

**Poids** / 18.9kg

**Transmission** / Dérailleur SHIMANO

**Roues** / 20"

**Freinage** / Frein à disque Av/Ar

**Garantie** / 24 mois

**Homologation** / EN15194

**Tableau de bord** / Puissance et mode d'assistance jauge à batterie

**Couleur** /





**Velicks**  
VX2S

**Moteur** / Brushless DC moyeu avant

**Puissance** / 250W

**Vitesse** / 25km/h

**Batterie** / Lithium-ion Sony 36v / 8.6Ah

**Temps de Charge** / 3h

**Autonomie** / 40 - 100km

**Poids** / 22.9kg

**Transmission** / Chaîne 2 vitesses auto

**Roues** / 24-26"

**Freinage** / V-Brake / Roller Brake Shimano

**Garantie** / 24 mois

**Homologation** / EN15194

**Tableau de bord** / Vitesse instantanée, moyenne, max, timer, km/jour, total ...

**Couleur** /



L'urbain / Polyvalent



Velicks  
WX8S

**Moteur** / Brushless DC moyeu avant

**Puissance** / 250W

**Vitesse** / 25km/h

**Batterie** / Lithium-ion Sony 36v / 8.6Ah

**Temps de Charge** / 3h

**Autonomie** / 40 - 100km

**Poids** / 25.6kg

**Transmission** / Chaîne Nexus 8 vitesses

**Roues** / 24-26"

**Freinage** / V-Brake / Roller Brake Shimano

**Garantie** / 24 mois

**Homologation** / EN15194

**Tableau de bord** / Vitesse instantanée, moyenne, max, timer, km/jour, total ...

**Couleur** /





## Le vélo de ville / Equipé BOSCH



Active  
Line

**Moteur** / Bosch Active

**Puissance** / 250W

**Vitesse** / 25km/h

**Batterie** / Bosch Li ION 36V / 11,6Ah (400Wh)

**Temps de Charge** / 3h

**Autonomie** / 50 - 180km

**Poids** / 23.9kg

**Transmission** / Chaîne moyeux Shimano Alfine 8

**Freinage** / freins à disque hydraulique Av/Ar

**Garantie** / 24 mois

**Homologation** / EN15194

**Tableau de bord** / Vitesse instantanée, moyenne, max, timer, km/jour, prise USB ...





Velix  
700  
Classic

**Moteur** / central MPF - EPROM SEV

**Puissance** / 250W(400w)

**Vitesse** / 25km/h

**Batterie** / Lithium-ion Sony 36v / 8,6Ah (300 Wh)

**Temps de Charge** / 3h

**Autonomie** / 30 - 120km

**Poids** / 22.2kg

**Transmission** / dérailleur XT 9 vitesses

**Freinage** / freins à disque hydraulique Shimano

**Garantie** / 24 mois

**Homologation** / EN15194

**Options** / Batterie (400 w/h + 30% d'autonomie)

**Tableau de bord** / Vitesse instantanée, moyenne, max, timer, km/jour, prise USB...



## L'urbain sportif / Confort



**Velix**  
**700**  
Premium

**Moteur** / central MPF - EPROM SEV

**Puissance Max** / 250W(400W)

**Vitesse** / 25km/h

**Batterie** / Lithium-ion Sony 36v / 8,6Ah (300 Wh)

**Temps de Charge** / 3h

**Autonomie** / 30 - 120km

**Poids** / 22.7kg

**Transmission** / courroie Shimano Alfine 8 + Shifter

**Freinage** / freins à disque hydraulique Shimano

**Garantie** / 24 mois

**Homologation** / EN15194

**Options** / Batterie (400 Wh + 30% d'autonomie)

**Tableau de bord** / Vitesse instantanée, moyenne, max, timer, km/jour, prise USB...



## L'urbain sportif / Pour l'asphalte



**Velix**  
Speed  
700

**Moteur** / central MPF - EPROM SEV

**Puissance Max** / 250W(400w)

**Vitesse** / 25km/h

**Batterie** / Lithium-ion Sony 36v / 11,4Ah (400 Wh)

**Temps de Charge** / 3h

**Autonomie** / 40 - 150km

**Poids** / 20.9kg

**Transmission** / dérailleur XT 10 vitesses

**Freinage** / freins à disque hydraulique Shimano

**Garantie** / 24 mois

**Homologation** / EN15194

**Tableau de bord** / Vitesse instantanée, moyenne, max, timer, km/jour, prise USB...







Ultimate

- Moteur** / Bosch Active
- Puissance** / 250W
- Vitesse** / 25km/h(45km/h)
- Batterie** / Bosch Li ION 36V / 11,6Ah
- Temps de Charge** / 3h
- Autonomie** / 50 - 180km
- Poids** / 20.2kg
- Transmission** / dérailleur chaîne SRAM X9
- Freinage** / freins à disques Avid Elixir 5
- Garantie** / 24 mois
- Homologation** / EN15194
- Tableau de bord** / Vitesse instantanée, moyenne, max, timer, km/jour, prise USB...

## Gamme / eMOTO

---

La révolution « made in France » : SEV propose une gamme de motos fun, performantes et respectueuses de l'environnement car 100% électriques.

La gamme eTRICKS et eTRICKS evolution vous propose des modèles urbains, tout-terrains ou polyvalents.



28  
**Pitlane**  
36  
**evolution**  
S01



30 Country evolution  
C01



32 OffRoad evolution  
Z01



34 evolution evolution  
C01 R01



38 evolution  
C01



40 evolution  
Z01



42 evolution  
R01



L'urbain / roi des paddocks



PITLANE

**Moteur** / Brushless DC Leroy Somer

**Puissance Max** / 2500W

**Vitesse** / 45km/h

**Batterie** / Lithium-ion Sony 48.1V / 18Ah

**Temps de Charge** / 4h30

**Autonomie** / 30 - 40km (ou 80km)

**Poids** / 41kg

**Transmission** / Poulie courroie - 22-72

**Freinage** / freins à disque hydraulique

**Roues** / 20"

**Garantie** / 24 mois

**Homologation** / L1e type cyclomoteur,  
assurance/carte grise/immatriculation

**Options** / Batterie opt. 48,1V/19Ah / Porte  
bagage avec accessoires



## Le tout-terrain / Pratique



# Country

**Moteur** / Brushless DC Leroy Somer

**Puissance Max** / 2500W

**Vitesse** / 45km/h

**Batterie** / Lithium-ion Sony 48.1V / 18Ah

**Temps de Charge** / 4h30

**Autonomie** / 30 - 40km (ou 80km)

**Poids** / 36kg

**Transmission** / Chaîne - rapport 14-46

**Freinage** / freins à disque hydraulique

**Roues** / 20"

**Garantie** / 24 mois

**Homologation** / L1e type cyclomoteur,  
assurance/carte grise/immatriculation

**Options** / Batterie opt. 48,1V/19Ah / Porte  
bagage avec accessoires / / Pédalier fonctionnel







# OffRoad

**Moteur** / Brushless DC Leroy Somer

**Puissance Max** / 2500W

**Vitesse** / 45km/h

**Batterie** / Lithium-ion Sony 48.1V / 18Ah

**Temps de Charge** / 4h30

**Autonomie** / 30 - 40km (ou 80km)

**Poids** / 36kg

**Transmission** / Chaîne - rapport 14-46

**Freinage** / freins à disque hydraulique

**Roues** / 20"

**Garantie** / 24 mois

**Homologation** / L1e type cyclomoteur,  
assurance/carte grise/immatriculation

**Options** / Batterie opt. 48,1V/19Ah / Porte  
bagage avec accessoires / / Pédalier fonctionnel





evolution  
C01

## Le citadin / Façon néo-rétro

**Moteur** / Brushless DC Leroy Somer

**Puissance Max** / 2500W

**Vitesse** / 45km/h

**Batterie** / Lithium-ion Sony 48.1V / 18Ah

**Temps de Charge** / 4h30

**Autonomie** / 30 - 40km (ou 80km)

**Poids** / 38kg

**Transmission** / Poulie courroie - rapport 22-72

**Freinage** / freins à disque hydraulique

**Roues** / 24"

**Garantie** / 24 mois

**Homologation** / L1e type cyclomoteur,  
assurance/carte grise/immatriculation

**Options** / Batterie opt. 48,1V/19Ah / Porte  
bagage avec accessoires



L'urbain / Par excellence



evolution  
S01

**Moteur** / Brushless DC Leroy Somer

**Puissance Max** / 2500W

**Vitesse** / 45km/h

**Batterie** / Lithium-ion Sony 48.1V / 18Ah

**Temps de Charge** / 4h30

**Autonomie** / 30 - 40km (ou 80km)

**Poids** / 41kg

**Transmission** / Poulie courroie - rapport 22-72

**Freinage** / freins à disque hydraulique

**Roues** / 24"

**Garantie** / 24 mois

**Homologation** / L1e type cyclomoteur,  
assurance/carte grise/immatriculation

**Options** / Batterie opt. 48,1V/19Ah



L'urbain / Polyvalent



evolution  
001

**Moteur** / Brushless DC Leroy Somer

**Puissance Max** / 2500W

**Vitesse** / 45km/h

**Batterie** / Lithium-ion Sony 48.1V / 18Ah

**Temps de Charge** / 4h30

**Autonomie** / 30 - 40km (ou 80km)

**Poids** / 38kg

**Transmission** / Poulie courroie - rapport 22-72

**Freinage** / freins à disque hydraulique

**Roues** / 24"

**Garantie** / 24 mois

**Homologation** / L1e type cyclomoteur,  
assurance/carte grise/immatriculation

**Options** / Batterie opt. 48,1V/19Ah / Porte  
bagage avec accessoires







# evolution 2011

## Tout-terrain / l'outil du randonneur

**Moteur** / Brushless DC Leroy Somer

**Puissance Max** / 2500W

**Vitesse** / 45km/h

**Batterie** / Lithium-ion Sony 48.1V / 18Ah

**Temps de Charge** / 4h30

**Autonomie** / 30 - 40km (ou 80km)

**Poids** / 37kg

**Transmission** / Chaîne - rapport 14-52

**Freinage** / freins à disque hydraulique

**Roues** / 24"

**Garantie** / 24 mois

**Homologation** / L1e type cyclomoteur,  
assurance/carte grise/immatriculation

**Options** / Batterie opt. 48,1V/19Ah / Porte  
bagage avec accessoires / Pédalier fonctionnel





evolution  
R01

Radical / tout le savoir-faire SEV

**Moteur** / Brushless DC Leroy Somer

**Puissance Max** / 2500W

**Vitesse** / 45km/h

**Batterie** / Lithium-ion Sony 48.1V / 18Ah

**Temps de Charge** / 4h30

**Autonomie** / 30 - 40km (ou 80km)

**Poids** / 37kg

**Transmission** / Chaîne - rapport 13-56

**Freinage** / freins à disque hydraulique

**Roues** / 24"

**Garantie** / 24 mois

**Homologation** / L1e type cyclomoteur,  
assurance/carte grise/immatriculation

**Options** / Batterie opt. 48,1V/19Ah / Porte  
bagage avec accessoires / Pédalier fonctionnel

## Accessoires / eVELO - eMOTO

Toute la gamme d'accessoires de notre partenaire PLETSCHER est disponible à la fois pour la gamme Emoto eTRICKS (Avec le porte bagage arrière) et la gamme de VAE Velicks.

Grâce à une qualité de Fabrication Suisse, une protection contre les intempéries et des organes de sécurité additionnels réfléchissants ; ces accessoires pourront personnaliser votre produit tout en lui donnant des fonctionnalités supplémentaires et utiles au quotidien.



Top case



Sacoche textile 5 litres



Sacoche textile 10 litres



Porte bagage avant Velicks



Support smartphone



Sacoche textile 22 litres



Panier à pain



Pièces d'usure disponibles  
24h/24h sur SEVSTORE :  
<http://www.sev-world.com/store/>

<b>MOTEUR</b>	Brushless DC moyeu arrière
<b>PUISSANCE MAX</b>	250W
<b>VITESSE</b>	25Km/h
<b>BATTERIE AMOVIBLE</b>	Lithium polymer 25,2V - 6,75Ah - 170Wh
<b>TEMPS DE CHARGE</b>	3h30
<b>AUTONOMIE</b>	20-60Km suivant le mode d'assistance
<b>POIDS</b>	18,9kg
<b>TRANSMISSION</b>	Dérailleur SHIMANO 7 vitesses
<b>FREINAGE</b>	Frein à disque Av/Ar
<b>TABLEAU DE BORD</b>	Puissance et mode d'assistance jaugé à batterie
<b>GARANTIE</b>	24 mois
<b>HOMOLOGATION</b>	Homologation cycle (250W)

<b>CADRE</b>	Aluminium aéronautique - double berceau - Blanc brillant, noir mat, rouge métallisé brillant ou vert acide mat
<b>FOURCHE</b>	SUNTOUR NVX réglable en précontrainte - Débattement 63 mm
<b>JANTES</b>	ALEX RIMS Avant 26" - Arrière 24" en aluminium double parois
<b>PNEUS</b>	SCHWALBE BIG APPEL - 26" x 2 à l'avant - 24" x 2,15 à l'arrière
<b>FREINAGE</b>	V-Brake TECTRO avant et Roller Brake SHIMANO IM55 sans entretien à l'arrière
<b>TRANSMISSION</b>	SRAM AUTOMATIX 2 vitesses (Passage automatique de la seconde vitesse à 18 Km/h) avec transmission par chaîne et manette SHIMANO
<b>ECLAIRAGE</b>	Avant : AXA UCO 20 LUX Arrière : PXEO SPANNINGA
<b>GUIDON</b>	Aluminium City confort - Rise up : 75 mm - Back swip : 24" - 680 mm
<b>GARDES BOUES</b>	SEV
<b>PORTE BAGAGE</b>	Aluminium semi intégré SEV
<b>PEDALES</b>	Aluminium
<b>ANTIVOL</b>	Antivol U intégré au porte bagage arrière sécurisant le pack de batterie et le vélo
<b>BEQUILLE</b>	Aluminium SEV
<b>MOTEUR</b>	Nouveau moteur roue avant Brushless DC SUNTOUR - Gain de poids 600 grammes
<b>PUISSANCE NOMINALE</b>	250 W
<b>PUISSANCE MAXIMALE</b>	800 W
<b>COUPLE MAXIMAL</b>	50 N.m à la roue avant
<b>VITESSE</b>	25 Km/h
<b>BATTERIE</b>	Extractible type lithium-ion haute densité 36v 8,6 Ah - 300 Wh - 1,7 Kg
<b>TEMPS DE CHARGE</b>	3h30 à 100 %
<b>AUTONOMIE</b>	40-100 Km suivant le mode d'assistance, le dénivelé et le poids du pilote
<b>TABLEAU DE BORD</b>	SUNTOUR HESC Affichage : Vitesse instantanée, vitesse moyenne, vitesse max, timer, kilométrage journalier, total, jauge à batterie Fonctions : 3 modes d'assistance : ECO, STANDARD et HGH
<b>GARANTIE</b>	5 ans châssis - 2 ans fourche, moteur, batterie et accessoires
<b>TAILLE</b>	Taille unique : 1,55 à 1,90 m
<b>POIDS</b>	22,9Kg
<b>HOMOLOGATION</b>	Homologation cycle EN15194 (250W)

<b>CADRE</b>	Aluminium aéronautique - double berceau - Blanc brillant, noir mat, rouge métallisé brillant ou vert acide mat
<b>FOURCHE</b>	SUNTOUR NVX réglable en précontrainte - Débattement 63 mm
<b>JANTES</b>	ALEX RIMS Avant 26" - Arrière 24" en aluminium double parois
<b>PNEUS</b>	SCHWALBE BIG APPEL - 26" x 2 à l'avant - 24" x 2,15 à l'arrière
<b>FREINAGE</b>	V-Brake TEKTRO avant et Roller Brake SHIMANO IM55 sans entretien à arrière
<b>TRANSMISSION</b>	SHIMANO Nexus 8 vitesses avec transmission par chaîne et manette SHIMANO
<b>ECLAIRAGE</b>	Front : AXA UCO 20 LUX Arrière : PKEO SPANNINGA
<b>GUIDON</b>	Aluminium City confort - Rise up : 75 mm - Back swp : 24" - 680 mm
<b>GARDES BOUTES</b>	SEV
<b>PORTE BAGAGE</b>	Aluminium semi intégré SEV
<b>PÉDALES</b>	Aluminium
<b>ANTIVOL</b>	Antivol U intégré au porte bagage arrière sécurisant le pack de batterie et le vélo
<b>BÉQUILLE</b>	Aluminium SEV
<b>MOTEUR</b>	Moteur roue avant Brushless DC SUNTOUR
<b>PUISSANCE NOMINALE</b>	250 W
<b>PUISSANCE MAXIMALE</b>	600 W
<b>COUPLE MAXIMAL</b>	50 Nm à la roue avant
<b>VITESSE</b>	25 Km/h
<b>BATTERIE</b>	Extractible type lithium-ion haute densité 36v 8,6 Ah - 300 Wh - 1,7 Kg
<b>TEMPS DE CHARGE</b>	3h30 à 100 %
<b>AUTONOMIE</b>	40-100 Km suivant le mode d'assistance, le dénivelé et le poids du pilote
<b>TABLEAU DE BORD</b>	SUNTOUR HESC Affichage : Vitesse instantanée, vitesse moyenne, vitesse max, timer, kilométrage journalier, total, jauge à batterie Fonctions : 3 modes d'assistance : ECO, STANDARD et HIGH
<b>GARANTIE</b>	5 ans châssis - 2 ans fourche, moteur, batterie et accessoires
<b>TAILLE</b>	taille unique : 1,55 à 1,90 m
<b>POIDS</b>	22,9Kg
<b>HOMOLOGATION</b>	Homologation cycle EN15194 (250W)



<b>CADRE</b>	Aluminium aéronautique - Blanc brillant
<b>FOURCHE</b>	SUNTOUR télescopique NCX à blocage hydraulique et jambage magnésium
<b>JANTES</b>	Mach 1 M250 DISC 28" en aluminium double parois
<b>PNEUS</b>	SCHWALBE Marathon 28" x 1,50
<b>FREINAGE</b>	A disques hydrauliques SHIMANO M395-180 mm avant et arrière
<b>TRANSMISSION</b>	SHIMANO Afine 8 vitesses type chaîne et manette SHIMANO Rapidfire
<b>ECLAIRAGE</b>	Avant : BUSH & MULLER LUMOTEC IQ Oy Arrière : BUSH & MULLER Toplight Mini
<b>GUIDON</b>	Aluminium trekking - 600 mm avec potence réglable
<b>GARDES BOUES</b>	Curina Cite
<b>PORTE BAGAGE</b>	Aluminium intégré
<b>PEDALES</b>	Aluminium
<b>ANTIVOL</b>	N.C
<b>BEQUILLE</b>	Aluminium ASUS avec fixation sur le cadre
<b>MOTEUR</b>	Moteur BOSCH Active Cruise 250 W
<b>PUISSANCE NOMINALE</b>	250 W
<b>PUISSANCE MAXIMALE</b>	400 W
<b>COUPLE MAXIMAL</b>	35/48 N.m à la manivelle
<b>VITESSE</b>	25 Km/h
<b>BATTERIE</b>	Extractible type lithium-ion BOSCH PowerPack 36v 11,6 Ah - 400 Wh - 2,4 Kg
<b>TEMPS DE CHARGE</b>	3h30 à 100 % - 60 % de capacité minimum résiduelle après 30 000 Km
<b>AUTONOMIE</b>	80 à 180 Km à 20 Km/h sur le plat avec un pilote de 70 Kg- 50 à 120 Km en utilisation variée, suivant les modes d'assistances choisis, le dénivelé et le poids du pilote
<b>TABEAU DE BORD</b>	BOSCH INTUMA central à commande déportée Affichage : Vitesse instantanée, vitesse moyenne, vitesse max, timer, kilométrage journalier, total, heure, jauge à batterie Fonctions : 5 modes d'assistance : ECO, TOUR, SPORT, TURBO, OFF, prise USB pour recharge téléphones, MP3...
<b>GARANTIE</b>	5 ans châssis- 2 ans fourche, moteur, batterie et accessoires
<b>TAILLE</b>	M/46 (1,55 à 1,65 m) - L/52 L (1,65 à 1,80) - XL/56 (1,80 à 1,95)
<b>POIDS</b>	23,9Kg tout équipé
<b>HOMOLOGATION</b>	Homologation cycle EN15194 (250W)

# Velix700 CLASSIC

CADRE	SEV double berceau en aluminium aéronautique intégrant la batterie bi-couleurs blanc et noir mat
FOURCHE	SUNTOUR télescopique NCX à blocage hydraulique et jambage magnésium
JANTES	MAVIC CROSS ONE 28" en aluminium double parois
PNEUS	SCHWALBE Smart Sam 28" x 1,75
FREINAGE	A disques hydrauliques SHIMANO M305-180 mm AV/AR
TRANSMISSION	SHIMANO type chaîne avec dérailleur 9 vitesses XT et manette DEORE
ECLAIRAGE	Avant : AXA PICO 30 type Led 30 Lux Arrière : PKEO type Led
GUIDON	Aluminium SEV
GARDES BOUTES	Tubulaires avec passage de câble intégré
PORTE BAGAGE	Aluminium semi intégré
PÉDALES	Aluminium noires
ANTIVOL	AXA Solid Plus en option adaptable aussi avec un câble blindé supplémentaire
BEQUILLE	Aluminium avec réglage facile de la longueur et fixation sur base arrière
MOTEUR	Moteur Brushless central MPF-EPPROM SEV, pignonerie métallique, refroidissement et graissage par bain d'huile
PUISSANCE NOMINALE	250 W
PUISSANCE MAXIMALE	350 W
COUPLE MAXIMAL	58 Nm à la manivelle
VITESSE	25 Km/h (45 Km/h)
BATTERIE	Extractible type Lithium-ion LG 36v 8,6Ah - 300 Wh - 1,7Kg / 36v 11,4 Ah - 400 Wh - 2,3 Kg en option
TEMPS DE CHARGE	3h à 100 %
AUTONOMIE	30 à 120 Km avec le pack 300 Wh - 40 à 180 Km avec le pack 400 Wh suivant le mode d'assistance sélectionné, le dénivelé et le poids de l'utilisateur
TABLEAU DE BORD	Affichage : Vitesse instantanée, vitesse moyenne, vitesse max, timer, kilométrage journalier, total, heure, jauge à batterie Fonctions : Niveau d'assistance de 10 à 100 %, prise USB pour recharge téléphones, MP3...
GARANTIE	5 ans chassis - 2 ans fourche, moteur, batterie et accessoires
TAILLE	L/45 (1,55 à 1,75 m) - XL/50 (1,68 à 1,95) - S/40 possible sur demande avec potence et tube de selle spécifique
POIDS	22,2Kg
HOMOLOGATION	Homologation cycle EN15194 (250W)

<b>CADRE</b>	SEV double berceau en aluminium aéronautique intégrant la batterie bi couleur noir et gris mat
<b>FOURCHE</b>	SUNTOUR télescopique NCX à blocage hydraulique et jambage magnésium
<b>JANTES</b>	MAVIC XM 119 28" en aluminium double parois
<b>PNEUS</b>	SCHWALBE Sploer 28" x 1,35
<b>FREINAGE</b>	A disques hydrauliques SHIMANO M395-180 mm avant et arrière
<b>TRANSMISSION</b>	SHIMANO Afine 8 vitesses type course crantée et manette DEORE
<b>ECLAIRAGE</b>	Avant : AXA PICO 30 type Led 30 Lux Arrière : PKEO type Led
<b>GUIDON</b>	Aluminium SEV
<b>GARDES BOUES</b>	Tubulaires avec passage de câble intégré
<b>PORTE BAGAGE</b>	Aluminium semi intégré
<b>PEDALES</b>	Aluminium noires
<b>ANTIVOL</b>	AXA Solid Plus en option adaptable aussi avec un câble blindé supplémentaire
<b>BEQUILLE</b>	Aluminium avec réglage facile de la longueur et fixation sur base arrière
<b>MOTEUR</b>	Moteur Brushless central MPF-EPPROM SEV, pignonerie métallique, refroidissement et graissage par bain d'huile
<b>PUISSANCE NOMINALE</b>	250 W
<b>PUISSANCE MAXIMALE</b>	350 W
<b>COUPLE MAXIMAL</b>	58 Nm à la manivelle
<b>VITESSE</b>	25 Km/h (45 Km/h)
<b>BATTERIE</b>	Extractible type lithium-ion LG 36v 8,6Ah - 300 Wh - 1,7Kg / 36v 11,4 Ah - 400 Wh - 2,3 Kg en option
<b>TEMPS DE CHARGE</b>	3h à 100 %
<b>AUTONOMIE</b>	30 à 120 Km avec le pack 300 Wh - 40 à 160 Km avec le pack 400 Wh suivant le mode d'assistance sélectionné, le dénivelé et le poids de l'utilisateur
<b>TABEAU DE BORD</b>	Affichage : Vitesse instantanée, vitesse moyenne, vitesse max, timer, kilométrage journalier, total, heure, jauge à batterie Fonctions : Niveau d'assistance de 10 à 100 %, prise USB pour recharge téléphones, MP3...
<b>GARANTIE</b>	5 ans châssis- 2 ans fourche, moteur, batterie et accessoires
<b>TAILLE</b>	L/45 (1,55 à 1,75 m) - XL/50 (1,68 à 1,95) - S/40 possible sur demande avec potence et tube de selle spécifique
<b>POIDS</b>	22,7kg
<b>HOMOLOGATION</b>	Homologation cycle EN15194 (250W)

# Velix700 SPEED

<b>CADRE</b>	SEV double berceau en aluminium aéronautique intégrant la batterie bi couleur rouge et blanc brillant
<b>FOURCHE</b>	Spécifique carbone
<b>JANTES</b>	MAVIC CROSS ONE 28 " en aluminium double parois
<b>PNEUS</b>	SCHWALBE Kojak 28" x 1,95
<b>FREINAGE</b>	A disques hydrauliques SHIMANO M395-180 mm avant et arrière
<b>TRANSMISSION</b>	SHIMANO type chaîne avec dérailleur 9 vitesses XT et manette DEORE
<b>ECLAIRAGE</b>	Avant : Déporté autonome AXA Visto Arrière : Déporté autonome AXA Visto
<b>GUIDON</b>	Carbon SEV
<b>GARDES BOUTES</b>	Tubulaires avec passage de câble intégré
<b>PORTE BAGAGE</b>	Aluminium semi intégré
<b>PÉDALES</b>	Aluminium noires
<b>ANTIVOL</b>	AXA Solid Plus en option adaptable aussi avec un câble blindé supplémentaire
<b>BÉQUILLE</b>	Aluminium avec réglage facile de la longueur et fixation sur base arrière
<b>MOTEUR</b>	Moteur Brushless central MPF-EPHOM SEV, pignonerie métallique, refroidissement et graissage par bain d'huile
<b>PUISSANCE NOMINALE</b>	250 W
<b>PUISSANCE MAXIMALE</b>	350 W
<b>COUPLE MAXIMAL</b>	58 Nm à la manivelle
<b>VITESSE</b>	25 Km/h (45 Km/h)
<b>BATTERIE</b>	Extractible type lithium-ion 36v 11,4 Ah - 400 Wh - 2,3 Kg
<b>TEMPS DE CHARGE</b>	3h à 100 %
<b>AUTONOMIE</b>	40 à 160 Km avec le pack 400 Wh suivant le mode d'assistance sélectionné, le dénivelé et le poids de l'utilisateur
<b>TABLEAU DE BORD</b>	Affichage : Vitesse instantanée, vitesse moyenne, vitesse max, timer, kilométrage journalier, total, heure, jauge à batterie Fonctions : Niveau d'assistance de 10 à 100 %, prise USB pour recharge téléphones, MP3...
<b>GARANTIE</b>	5 ans chassis- 2 ans fourche, moteur, batterie et accessoires
<b>TAILLE</b>	L/45 (1,65 à 1,75 m) - XL/50 (1,68 à 1,96) - S/40 possible sur demande avec potence et tube de selle spécifique
<b>POIDS</b>	20,9Kg
<b>HOMOLOGATION</b>	Homologation cycle EN15194 (250W)

<b>CADRE</b>	Aluminium aéronautique avec tubes extrudés et hydroformés à épaisseur variable - Gris nacré mat
<b>FOURCHE</b>	ROCK SHOX télescopique Sektor 26" AIR
<b>JANTES</b>	DT Swiss Spain X1900 26" en aluminium double parois avec oeillets de renfort
<b>PNEUS</b>	SCHWALBE Nobby Nic 26" x 2,35
<b>FREINAGE</b>	A disques hydrauliques AVID ELMIR 5 - Disques en 200 mm avant et 180 mm arrière
<b>TRANSMISSION</b>	Dérailleur SHIMANO XT 10 vitesses et manette SHIMANO XT
<b>ECLAIRAGE</b>	Avant : BUSH & MULLER LUMOTEC Lyt B à Led Arrière : BUSH & MULLER Dtoplight Mini, Diode
<b>GUIDON</b>	Aluminium Race Face Ride - 685 mm avec potence Race Face Ride 70 mm
<b>GARDES BOUES</b>	N.C
<b>PORTE BAGAGE</b>	N.C
<b>PEDALES</b>	Aluminium
<b>ANTIVOL</b>	N.C
<b>BEQUILLE</b>	Aluminium HEBE avec fixation sur le cadre
<b>MOTEUR</b>	Moteur BOSCH Active Cruise 250 W
<b>PUISSANCE NOMINALE</b>	250 W
<b>PUISSANCE MAXIMALE</b>	400 W
<b>COUPLE MAXIMAL</b>	35/48 N.m à la manivelle
<b>VITESSE</b>	25 Km/h
<b>BATTERIE</b>	Extractible type lithium-ion BOSCH PowerPack 36v 11,6 Ah - 400 Wh - 2,4 Kg
<b>TEMPS DE CHARGE</b>	3h30 à 100 % - 60 % de capacité minimum résiduelle après 30 000 Km
<b>AUTONOMIE</b>	80 à 180 Km à 20 Km/h sur le plat avec un pilote de 70 Kg- 50 à 120 Km en utilisation variée, suivant les modes d'assistances choisis, le dénivelé et le poids du pilote
<b>TABEAU DE BORD</b>	BOSCH INTUMA central à commande déportée Affichage : Vitesse instantanée, vitesse moyenne, vitesse max, timer, kilométrage journalier, total, heure, jauge à batterie Fonctions : 5 modes d'assistance : ECO, TOUR, SPORT, TURBO, OFF, prise USB pour recharge téléphones, MP3...
<b>GARANTIE</b>	5 ans châssis- 2 ans fourche, moteur, batterie et accessoires
<b>TAILLE</b>	S-M/42 (1,55 à 1,75 m) - L-XL/50 (1,68 à 1,95)
<b>POIDS</b>	20,2Kg tout équipé
<b>HOMOLOGATION</b>	Homologation cycle EN15194 (250W)

# Ultimate

# Valix700

# Elite

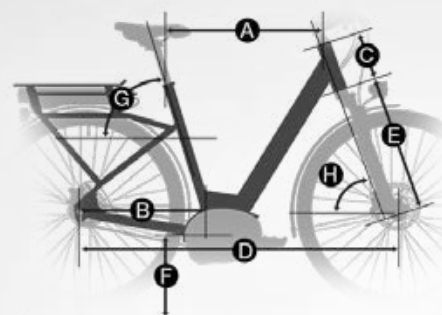
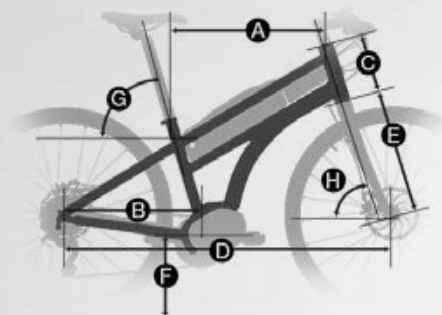
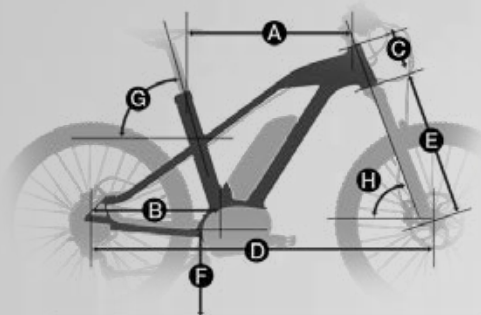

Utilisateur	1,55-1,75	1,68-1,95
Taille (mm)	420 (S/M)	500 (L/XL)
A Tube supérieur (mm)	588	622
B Bases (mm)	462	462
C Douille de direction (mm)	130	140
D Empattement (mm)	1120	1160
F Longueur de fourche (mm)	527	527
H Hauteur boîtier (mm)	310	310
G Angle de selle (°)	72	72
E Angle de direction (°)	68	68

Utilisateur	1,55-1,75	1,68-1,95
Taille (mm)	420 (S/M)	500 (L/XL)
A Tube supérieur (mm)	585	622
B Bases (mm)	450	450
C Douille de direction (mm)	180	180
D Empattement (mm)	1064	1095
F Longueur de fourche (mm)	467	467
H Hauteur boîtier (mm)	300	300
G Angle de selle (°)	69	69
E Angle de direction (°)	69,5	69,5

Utilisateur	1,55-1,65	1,65-1,80	1,80-1,95
Taille (mm)	460 (M)	520 (L)	560 (XL)
A Tube supérieur (mm)	565	580	590
B Bases (mm)	473	473	473
C Douille de direction (mm)	150	160	170
D Empattement (mm)	1100	1115	1130
F Longueur de fourche (mm)	467	467	467
H Hauteur boîtier (mm)	290	290	290
G Angle de selle (°)	73	73	73
E Angle de direction (°)	70	70	70

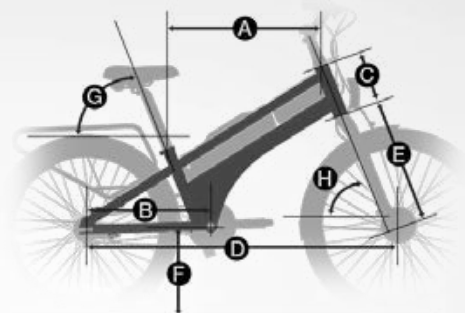

Utilisateur	1,55 - 1,90
Taille (mm)	(M-XL)
A Tube supérieur (mm)	626
B Bases (mm)	425
C Douille de direction (mm)	180
D Empattement (mm)	1073
E Longueur de fourche (mm)	443
F Hauteur boîtier (mm)	335
G Angle de selle (°)	71
H Angle de direction (°)	71

# etricks PitLane

<b>CADRE</b>	SEV mono poutre en aluminium aéronautique intégrant la batterie - Noir ou blanc brillant - Jaune en option
<b>FOURCHE</b>	Télescopique hydraulique réglable en précontrainte et détente - 100 mm
<b>AMORTISSEUR</b>	X-FUSION hydraulique réglable en précontrainte et détente - Débattement roue arrière 110 mm
<b>JANTES</b>	ALEXRIMS 20" largeur 34 mm en aluminium double parois
<b>PNEUS</b>	SAVA MC2 type cyclomoteur - 16 x 2,25 (Taille norme motorcycle)
<b>FREINAGE</b>	A disques hydrauliques FORMULA CRIO K18 - 180 mm avant et arrière
<b>TRANSMISSION</b>	Courroie SEV - 22-72 (45 Km/h)
<b>ECLAIRAGE</b>	Avant : SEV - 27 W Arrière : SEV Led - 3 W
<b>GUIDON</b>	Aluminium SEV
<b>GARDES BOUES</b>	Avant : SKS DUAL ADJUST DIRTBOARD Arrière : SKS MOUNTAIN BIKE OVERSIZE MUDGUARD
<b>PORTE BAGAGE</b>	Aluminium en option
<b>PEDALES</b>	Aluminium noires avec support élastomère
<b>SELLE</b>	SEV Selle grand confort en cuir noir surpiqué main
<b>ANTIVOL</b>	Câble de contact
<b>BEQUILLE</b>	Latérale haute résistance en acier
<b>MOTEUR</b>	Moteur Brushless DC LEPLOY SOMER/SEV sans entretien - Durée de vie 40 000 heures - 1 million de Km
<b>PUISSANCE NOMINALE</b>	1 000 W
<b>PUISSANCE MAXIMALE</b>	2 500 W
<b>COUPLE MAXIMAL</b>	80 Nm à la roue arrière
<b>VITESSE</b>	45 Km/h
<b>BATTERIE</b>	Lithium-ion SONY 48v 18 Ah - 850 Wh / Seconde batterie extractible 48v 19 Ah - 900 Wh - 5,5 Kg en option dans la valise extractible se situant sous le cadre
<b>TEMPS DE CHARGE</b>	4h30 à 100 %
<b>AUTONOMIE</b>	30 à 40 Km avec le pack de batterie 850 Wh fixe dans le cadre - 60 à 80 Km avec le pack supplémentaire 900 Wh suivant le dénivelé, la température et le poids de l'utilisateur
<b>TABLEAU DE BORD</b>	Affichage ; Vitesse instantanée, vitesse moyenne, vitesse max, timer, kilométrage journalier, total, jauge à batterie
<b>GARANTIE</b>	5 ans châssis- 2 ans fourche, moteur, batterie et accessoires
<b>TAILLE</b>	Unique
<b>POIDS</b>	41 Kg
<b>HOMOLOGATION</b>	Homologation L1e ; Cyclomoteur équivalent 49,9 cm3 - Port du casque, assurance et plaque d'immatriculation obligatoire



<b>CADRE</b>	SEV mono poutre en aluminium aéronautique intégrant la batterie - Noir brillant
<b>FOURCHE</b>	SUNTOUR DU télescopique hydraulique réglable en précontrainte et détente - Jambage magnésium - 130 mm
<b>AMORTISSEUR</b>	X-FUSION hydraulique réglable en précontrainte et détente - Débattement roue arrière 110 mm
<b>JANTES</b>	ALEXRIMS 20 " largeur 34 mm en aluminium double parois
<b>PNEUS</b>	HEDENAU M4 type cyclomoteur - 16 x 2,25 (Taille norme motorcycle)
<b>FREINAGE</b>	A disques hydrauliques FORMULA ORO K1B - 180 mm avant et arrière
<b>TRANSMISSION</b>	Chaîne SEV - 14-46 (45 Km/h)
<b>ECLAIRAGE</b>	Avant : SEV - 27 W Arrière : SEV Led - 3 W
<b>GUIDON</b>	Aluminium SEV
<b>GARDES BOUES</b>	Avant : SKS DUAL ADJUST DIRTBOARD Arrière : SKS MOUNTAIN BIKE OVERSIZE MUDGUARD
<b>PORTE BAGAGE</b>	Aluminium en option
<b>PEDALES</b>	WELLGO Magnesium
<b>SELLE</b>	SDG
<b>ANTIVOL</b>	Clé de contact
<b>BEQUILLE</b>	Latérale haute résistance en acier
<b>MOTEUR</b>	Moteur Brushless DC LEROY SOMER/SEV sans entretien - Durée de vie 40 000 heures - 1 million de Km
<b>PUISSANCE NOMINALE</b>	1 000 W
<b>PUISSANCE MAXIMALE</b>	2 500 W
<b>COUPLE MAXIMAL</b>	80 N.m à la roue arrière
<b>VITESSE</b>	45 Km/h
<b>BATTERIE</b>	Lithium-ion SONY 48v 18 Ah - 850 Wh / Seconde batterie extractible 48v 19 Ah - 900 Wh - 5,5 Kg en option dans la valise extractible se situant sous le cadre
<b>TEMPS DE CHARGE</b>	4h30 à 100 %
<b>AUTONOMIE</b>	30 à 40 Km avec le pack de batterie 850 Wh fixe dans le cadre - 60 à 80 Km avec le pack supplémentaire 900 Wh suivant le dénivelé, la température et le poids de l'utilisateur
<b>TABEAU DE BORD</b>	Affichage ; Vitesse instantanée, vitesse moyenne, vitesse max, timer, kilométrage journalier, total, jauge à batterie
<b>GARANTIE</b>	5 ans chassis- 2 ans fourche, moteur, batterie et accessoires
<b>TAILLE</b>	Unique
<b>POIDS</b>	36 Kg
<b>HOMOLOGATION</b>	Homologation L1e ; Cyclomoteur équivalent 49,9 cm3 - Port du casque, assurance et plaque d'immatriculation obligatoire

# etricks OffRoad

<b>CADRE</b>	SEV mono poutre en aluminium aéronautique intégrant la batterie - Noir brillant
<b>FOURCHE</b>	SUNTOUR DU télescopique hydraulique réglable en précontrainte et détente - Jambage magnésium - 130 mm
<b>AMORTISSEUR</b>	X-FUSION hydraulique réglable en précontrainte et détente - Débattement roue arrière 110 mm
<b>JANTES</b>	ALEXRIMS 20" largeur 34 mm en aluminium double parois
<b>PNEUS</b>	HEDENAU M4 type cyclomoteur - 16 x 2,25 (Taille norme motorcycle)
<b>FREINAGE</b>	A disques hydrauliques FORMULA CRO K18 - 180 mm avant et arrière
<b>TRANSMISSION</b>	Chaîne SEV - 14-46 (45 Km/h)
<b>ECLAIRAGE</b>	Avant : Non adaptable Arrière : Non adaptable
<b>GUIDON</b>	Aluminium SEV
<b> Gardes boues</b>	Avant : SKS DUAL ADJUST DIRTBOARD Arrière : SKS MOUNTAIN BIKE OVERSIZE MUDGUARD
<b>PORTE BAGAGE</b>	Non adaptable
<b>PÉDALES</b>	WELLGO Magnesium
<b>SELLE</b>	SDG
<b>ANTIVOL</b>	Câble de contact
<b>BEQUILLE</b>	Latérale haute résistance en acier
<b>MOTEUR</b>	Moteur Brushless DC LEPLOY SOMER/SEV sans entretien - Durée de vie 40 000 heures - 1 million de Km
<b> PUISSANCE NOMINALE</b>	1 000 W
<b> PUISSANCE MAXIMALE</b>	2 500 W
<b> COUPLE MAXIMAL</b>	80 Nm à la roue arrière
<b>VITESSE</b>	45 Km/h
<b>BATTERIE</b>	Lithium-ion SONY 48v 18 Ah - 850 Wh / Seconde batterie extractible 48v 19 Ah - 900 Wh - 5,5 Kg en option dans la valise extractible se situant sous le cadre
<b>TEMPS DE CHARGE</b>	4h30 à 100 %
<b>AUTONOMIE</b>	30 à 40 Km avec le pack de batterie 850 Wh fixe dans le cadre - 60 à 80 Km avec le pack supplémentaire 900 Wh suivant le dénivelé, la température et le poids de l'utilisateur
<b>TABLEAU DE BORD</b>	Affichage : Vitesse instantanée, vitesse moyenne, vitesse max, timer, kilométrage journalier, total, jauge à batterie
<b>GARANTIE</b>	5 ans châssis- 2 ans fourche, moteur, batterie et accessoires
<b>TAILLE</b>	Unique
<b>POIDS</b>	36 Kg
<b>HOMOLOGATION</b>	Certification CE ; non homologable sur route ouverte

<b>CADRE</b>	SEV mono poutre en aluminium aéronautique intégrant la batterie - couleur gris métal mat SEV
<b>FOURCHE</b>	Télescopique hydraulique réglable en précontrainte et détente -100 mm
<b>AMORTISSEUR</b>	X-FUSION hydraulique réglable en précontrainte et détente - Débattement roue arrière 130 mm
<b>JANTES</b>	ALEXRIMS 24 "extra large 50 mm en aluminium double paroi
<b>PNEUS</b>	SCHWALBE BIG BEN 24" x 2,15
<b>FREINAGE</b>	A disques hydrauliques MAGURA MT4 - 180 mm avant et arrière
<b>TRANSMISSION</b>	Courroie SEV - 22-88 (45 Km/h) ou 22-72 (60 Km/h) sur demande (Non homologué)
<b>ECLAIRAGE</b>	Avant : SEV - 27 W Arrière : SEV Led - 3 W
<b>GUIDON</b>	Aluminium Citysport SEV double diamètre ; cintre droit
<b> Gardes boues</b>	Tubulaires gris argentés
<b>PORTE BAGAGE</b>	Aluminium en option
<b>PEDALES</b>	Aluminium noires avec support élastomère
<b>SELLE</b>	BROOKS TEAM PRO S en cuir
<b>ANTIVOL</b>	Câble de contact
<b>BEQUILLE</b>	Latérale haute résistance en acier
<b>MOTEUR</b>	Moteur Brushless DC LERCY SOMER/SEV sans entretien - Durée de vie 40 000 heures - 1 million de Km
<b> PUISSANCE NOMINALE</b>	1 000 W
<b> PUISSANCE MAXIMALE</b>	2 500 W
<b> COUPLE MAXIMAL</b>	80 Nm à la roue arrière
<b>VITESSE</b>	45 Km/h (60 Km/h)
<b>BATTERIE</b>	Lithium-Ion SONY 48v 18 Ah - 850 Wh / Seconde batterie extractible 48v 19 Ah - 900 Wh - 5,5 Kg en option dans la valise extractible se situant sous le cadre
<b>TEMPS DE CHARGE</b>	4h30 à 100 %
<b>AUTONOMIE</b>	30 à 40 Km avec le pack de batterie 850 Wh fixe dans le cadre - 60 à 80 Km avec le pack supplémentaire 900 Wh suivant le dénivelé, la température et le poids de l'utilisateur
<b>TABLEAU DE BORD</b>	Affichage ; Vitesse instantanée, vitesse moyenne, vitesse max, timer, kilométrage journalier, total, jauge à batterie
<b>GARANTIE</b>	5 ans châssis- 2 ans fourche, moteur, batterie et accessoires
<b>TAILLE</b>	Unique
<b>POIDS</b>	88 Kg
<b>HOMOLOGATION</b>	Homologation L1e ; Cyclomoteur équivalent 49,9 cm3 - Port du casque, assurance et plaque d'immatriculation obligatoire

<b>CADRE</b>	SEV mono poutre en aluminium aéronautique intégrant la batterie - Noir ou blanc brillant
<b>FOURCHE</b>	Télescopique hydraulique réglable en précontrainte et détente - 100 mm
<b>AMORTISSEUR</b>	X-FUSION hydraulique réglable en précontrainte et détente - Débattement roue arrière 130 mm
<b>JANTES</b>	ALEXRIMS 24" extra large 50 mm en aluminium double parois
<b>PNEUS</b>	SCHWALBE CRAZY BOB 24" x 2,35
<b>FREINAGE</b>	A disques hydrauliques MAGURA MT4 - 180 mm avant et arrière
<b>TRANSMISSION</b>	Courroie SEV - 22-88 (45 Km/h) ou 22-72 (60 Km/h) sur demande (Non homologué)
<b>ECLAIRAGE</b>	Avant : SEV - 27 W Arrière : SEV Led - 3 W
<b>GUIDON</b>	Aluminium SEV double diamètre ; cintre droit
<b>GARDES BOUES</b>	Tubulaires gris argentées
<b>PORTE BAGAGE</b>	Aluminium semi intégré + support seconde batterie extractible pour rangement chargeur, seconde batterie 900 Wh...
<b>PEDALES</b>	Aluminium noires avec support élastomère
<b>SELLE</b>	SEV Selle grand confort en cuir noir surpuqué main
<b>ANTTIVOL</b>	Câble de contact
<b>BEQUILLE</b>	Latérale haute résistance en acier
<b>MOTEUR</b>	Moteur Brushless DC LEROY SOMER/SEV sans entretien - Durée de vie 40 000 heures - 1 million de Km
<b>PUISSANCE NOMINALE</b>	1 000 W
<b>PUISSANCE MAXIMALE</b>	2 500 W
<b>COUPLE MAXIMAL</b>	80 Nm à la roue arrière
<b>VITESSE</b>	45 Km/h (60 Km/h)
<b>BATTERIE</b>	Lithium-ion SONY 48v 18 Ah - 850 Wh / Seconde batterie extractible 48v 19 Ah - 900 Wh - 5,5 Kg en option dans la valise extractible se situant sous le cadre
<b>TEMPS DE CHARGE</b>	4h30 à 100 %
<b>AUTONOMIE</b>	30 à 40 Km avec le pack de batterie 850 Wh fixe dans le cadre - 60 à 80 Km avec le pack supplémentaire 900 Wh suivant le dénivelé, la température et le poids de l'utilisateur
<b>TABEAU DE BORD</b>	Affichage ; Vitesse instantanée, vitesse moyenne, vitesse max, timer, kilométrage journalier, total, jauge à batterie
<b>GARANTIE</b>	5 ans châssis- 2 ans fourche, moteur, batterie et accessoires
<b>TAILLE</b>	Unique
<b>POIDS</b>	41 Kg
<b>HOMOLOGATION</b>	Homologation L1e ; Cyclomoteur équivalent 49,9 cm3 - Port du casque, assurance et plaque d'immatriculation obligatoire

<b>CADRE</b>	SEV mono poutre en aluminium aéronautique intégrant la batterie - Noir ou blanc brillant
<b>FOURCHE</b>	SUNTOUR DU télescopique hydraulique réglable en précontrainte et détente -Jambage magnésium - 130 mm
<b>AMORTISSEUR</b>	X-FUSION hydraulique réglable en précontrainte et détente - Débattement roue arrière 130 mm
<b>JANTES</b>	ALEXRIMS 24 "extra large 50 mm en aluminium double paroi
<b>PNEUS</b>	SCHWALBE CRAZY BOB 24" x 2,35
<b>FREINAGE</b>	A disques hydrauliques MAGURA MT4 - 180 mm avant et arrière
<b>TRANSMISSION</b>	Courroie SEV - 22-88 (45 Km/h) ou 22-72 (60 Km/h) sur demande (Non homologué)
<b>ECLAIRAGE</b>	Avant : SEV - 27 W Arrière : SEV Led - 3 W
<b>GUIDON</b>	Aluminium SEV
<b>GARDES BOUES</b>	Tubulaires
<b>PORTE BAGAGE</b>	Aluminium en option
<b>PEDALES</b>	Aluminium noires avec support élastomère
<b>SELLE</b>	SDG
<b>ANTIVOL</b>	Câble de contact
<b>BEQUILLE</b>	Latérale haute résistance en acier
<b>MOTEUR</b>	Moteur Brushless DC LERCY SOMER/SEV sans entretien - Durée de vie 40 000 heures - 1 million de Km
<b>PUISSANCE NOMINALE</b>	1 000 W
<b>PUISSANCE MAXIMALE</b>	2 500 W
<b>COUPLE MAXIMAL</b>	80 Nm à la roue arrière
<b>VITESSE</b>	45 Km/h (60 Km/h)
<b>BATTERIE</b>	Lithium-Ion SONY 48v 18 Ah - 850 Wh / Seconde batterie extractible 48v 19 Ah - 900 Wh - 5,5 Kg en option dans la valise extractible se situant sous le cadre
<b>TEMPS DE CHARGE</b>	4h30 à 100 %
<b>AUTONOMIE</b>	30 à 40 Km avec le pack de batterie 850 Wh fixe dans le cadre - 60 à 80 Km avec le pack supplémentaire 900 Wh suivant le dénivelé, la température et le poids de l'utilisateur
<b>TABLEREAU DE BORD</b>	Affichage ; Vitesse instantanée, vitesse moyenne, vitesse max, timer, kilométrage journalier, total, jauge à batterie
<b>GARANTIE</b>	5 ans châssis- 2 ans fourche, moteur, batterie et accessoires
<b>TAILLE</b>	Unique
<b>POIDS</b>	98 Kg
<b>HOMOLOGATION</b>	Homologation L1e ; Cyclomoteur équivalent 49,9 cm <sup>3</sup> - Port du casque, assurance et plaque d'immatriculation obligatoire

# etricks evolution

Z01

<b>CADRE</b>	SEV mono poutre en aluminium aéronautique intégrant la batterie - Noir, blanc brillant ou café
<b>FOURCHE</b>	SUNTOUR DU télescopique hydraulique réglable en précontrainte et détente - Jambage magnésium - 130 mm
<b>AMORTISSEUR</b>	X-FUSION hydraulique réglable en précontrainte et détente - Débattement roue arrière 130 mm
<b>JANTES</b>	ALEXRIMS 24 "extra large 50 mm en aluminium double parois
<b>PNEUS</b>	DURO Hslo Contra 24" x 2,6
<b>FREINAGE</b>	A disques hydrauliques MAGURA MT4 - 180 mm avant et arrière
<b>TRANSMISSION</b>	Chaîne SEV - 13-56 (45 Km/h) ou 14-46 (60 Km/h) sur demande (Non homologué)
<b>ECLAIRAGE</b>	Avant : Non compris - SEV 27 W avec le kit homologation en option Arrière : N.C - SEV Led - 3 W avec le kit homologation en option
<b>GUIDON</b>	Aluminium SEV
<b>GARDES BOUES</b>	Avant : SKS DUAL ADJUST DIRTBOARD Arrière : SKS MOUNTAIN BIKE OVERSIZE MUDGUARD
<b>PORTE BAGAGE</b>	Aluminium en option
<b>PEDALES</b>	WELLGO Magnesium
<b>SELLE</b>	SDG BEL AIR
<b>ANTIVOL</b>	Câble de contact
<b>BEQUILLE</b>	Latéral haute résistance en acier
<b>MOTEUR</b>	Moteur Brushless DC LEPOY SOMER/SEV sans entretien - Durée de vie 40 000 heures - 1 million de Km
<b>PUISSANCE NOMINALE</b>	1 000 W
<b>PUISSANCE MAXIMALE</b>	2 500 W
<b>COUPLE MAXIMAL</b>	80 Nm à la roue arrière
<b>VITESSE</b>	45 Km/h (60 Km/h)
<b>BATTERIE</b>	Lithium-ion SONY 48v 18 Ah - 850 Wh / Seconde batterie extractible 48v 19 Ah - 900 Wh - 5,5 Kg en option dans la valise extractible se situant sous le cadre
<b>TEMPS DE CHARGE</b>	4h30 à 100 %
<b>AUTONOMIE</b>	30 à 40 Km avec le pack de batterie 850 Wh fixe dans le cadre - 60 à 80 Km avec le pack supplémentaire 900 Wh suivant le dénivelé, la température et le poids de l'utilisateur
<b>TABLEAU DE BORD</b>	Affichage ; Vitesse instantanée, vitesse moyenne, vitesse max, timer, kilométrage journalier, total, jauge à batterie
<b>GARANTIE</b>	5 ans châssis- 2 ans fourche, moteur, batterie et accessoires
<b>TAILLE</b>	Unique
<b>POIDS</b>	37 Kg
<b>HOMOLOGATION</b>	Homologation L1e en option ; CycloMOTEUR équivalent 49,9 cm3 - Port du casque, assurance et plaque d'immatriculation obligatoire

# etricks evolution

R01

<b>CADRE</b>	SEV mono poutre en aluminium aéronautique intégrant la batterie - Noir ou blanc brillant
<b>FOURCHE</b>	SUNTOUR DUROLOUX télescopique hydraulique réglable en précontrainte et détente - Débattement 160 mm - Axe de roue QUICKLOG 20 mm
<b>AMORTISSEUR</b>	X-FUSION VECTOR RC hydraulique réglable en précontrainte, compression (Basse et haute vitesse) et détente - Débattement roue arrière 160 mm
<b>JANTES</b>	ALEXRIMS 24 "extra large 50 mm en aluminium double parois - Moyeu avant spécifique avec axe en 20 mm
<b>PNEUS</b>	DURO Halo Contra 24" x 2,6
<b>FREINAGE</b>	A disques hydrauliques MAGURA MT4 - 180 mm avant et arrière
<b>TRANSMISSION</b>	Chaîne SEV - 13-56 (45 Km/h) ou 14-46 (60 Km/h) sur demande (Non homologué)
<b>ECLAIRAGE</b>	Avant : Non compris - SEV 27 W avec le kit homologation en option Arrière : N.C - SEV Led - 3 W avec le kit homologation en option
<b>GUIDON</b>	Aluminium SEV
<b>GARDES BOUES</b>	Avant : SKS DUAL ADJUST DIRTBOARD Arrière : SKS MOUNTAIN BIKE OVERSIZE MUDGUARD
<b>PORTE BAGAGE</b>	Aluminium en option
<b>PEDALES</b>	WELLGO Magnesium
<b>SELLE</b>	SDG BEL AIR FIL
<b>ANTIVOL</b>	Clé de contact
<b>BEQUILLE</b>	Latérale haute résistance en acier
<b>MOTEUR</b>	Moteur Brushless DC LEROY SOMER/SEV sans entretien - Durée de vie 40 000 heures - 1 million de Km
<b>PUISSANCE NOMINALE</b>	1 000 W
<b>PUISSANCE MAXIMALE</b>	2 500 W
<b>COUPLE MAXIMAL</b>	80 N.m à la roue arrière
<b>VITESSE</b>	45 Km/h (60 Km/h)
<b>BATTERIE</b>	Lithium-ion SONY 48v 18 Ah - 850 Wh / Seconde batterie extractible 48v 19 Ah - 900 Wh - 5,5 Kg en option dans la valise extractible se situant sous le cadre
<b>TEMPS DE CHARGE</b>	4h30 à 100 %
<b>AUTONOMIE</b>	30 à 40 Km avec le pack de batterie 850 Wh fixe dans le cadre - 60 à 80 Km avec le pack supplémentaire 900 Wh suivant le dénivelé, la température et le poids de l'utilisateur
<b>TABEAU DE BORD</b>	Affichage ; Vitesse instantanée, vitesse moyenne, vitesse max, timer, kilométrage journalier, total, jauge à batterie
<b>GARANTIE</b>	5 ans chassis- 2 ans fourche, moteur, batterie et accessoires
<b>TAILLE</b>	Unique
<b>POIDS</b>	37 Kg
<b>HOMOLOGATION</b>	Homologation L1e en option ; Cyclomoteur équivalent 49,9 cm3 - Port du casque, assurance et plaque d'immatriculation obligatoire

## Communauté SEV



Ambassadeurs

[www.sev-world.com](http://www.sev-world.com)

SEV Electric Vehicules SAS  
Pôle Mécanique, Vallon de Fontanès  
30520 Saint-Martin-de-Valgalgues, FRANCE  
tel// 04.66.60.00.36  
fax// 04.66.60.01.78

retrouvez-nous sur

la chaîne : teamsevworld

[www.facebook.com/sevworld](http://www.facebook.com/sevworld)

